



# Projet de Fin d'Etudes

Licence Sciences et Techniques Génie Informatique

Département Informatique

## CONCEPTION ET REALISATION D'UN SITE WEB POUR UN CENTRE DE FORMATION



Lieu de stage : Competence Center Fès

Réalisé par :

Youssef EL-HASNAOUI  
Youssef ADERDAR

Encadré par :

Pr. K. ZENKOUAR

Soutenu le 06 / 06 /2022 devant le jury composé de :

Pr. A. ZARGHILI

Pr. F. MRABTI

Pr. K. ZENKOUAR

# Remerciements :

Avant tout, nous tenons à remercier toute personne contribuant au succès de notre stage, à toute personne qui nous a aidé à la réalisation de notre projet et de ce rapport au long de ces deux derniers mois de près ou de loin.

Particulièrement, nous adressons nos remerciements à notre professeur

Mr **K. ZENKOUAR**, nous le remercions pour son encadrement, pour sa modestie, pour ses conseils, pour son soutien et ses encouragements.

Nous tenons aussi à remercier tout le personnel de la société Competence center que nous côtoyé, pour son accueil, son soutien et l'aide qu'il a pu m'apporter dans notre stage.

Finalement, nous tenons à remercier l'ensemble du corps enseignant du département informatique spécialement à nos professeurs.

# Résumé :

Le présent rapport est le résultat du travail réalisé pendant notre stage au sein de la société "compétence center" visant à mettre en pratique nos connaissances acquises durant notre formation à la faculté des Sciences et Technique de Fès et à nous initier au monde du travail.

Au cours de ces deux mois de stage, nous avons principalement travaillé sur un projet qui consiste à mettre en place une application Web de gestion des inscriptions.

Pour la réalisation de ce projet, nous avons utilisées différents outils de conception, modélisation et programmation (UML, MYSQL, HTML, CSS, LARAVEL...).

## Abstract

This report is the result of the work carried out during our internship within the company "competence center" aiming to put into practice our knowledge acquired during our training at the Faculty of Science and Technology of Fez and to introduce us to the world of work.

During these two months of internship, we mainly worked on a project which consists of setting up a Web application for managing registrations.

For the realization of this project, we used different design, modeling and programming tools (UML, MYSQL, HTML, CSS, LARAVEL...)

# SOMMAIRE :

Remerciements :.....	2
Résumé : .....	3
Abstract.....	3
Introduction Générale :.....	8
<b>CHAPITRE I : CONTEXTE GENERALE DU PROJET .....</b>	<b>9</b>
Introduction :.....	10
I. Présentation du lieu de stage .....	10
II. Description du projet .....	11
1 L'étude de l'existant :.....	11
2 Problématiques et solutions :.....	11
2.1 Problématiques : .....	11
2.2 Solutions :.....	12
2.3 Diagramme de Gantt .....	13
Conclusion :.....	13
Chapitre II : Analyse et Conception .....	14
Introduction :.....	15
I. Analyse des besoins .....	15
1 Les besoins fonctionnels : .....	15
Gestion des utilisateurs :.....	15
Gestion des formations ou des certifications :.....	16
Gestion de service :.....	16
2 Les besoins techniques :.....	16
II Conception : .....	17
1 Langage de modélisation UML :.....	17
2 Identification des acteurs :.....	17
3 La conception avec UML :.....	18

3.1 Diagramme de cas d'utilisation :	18
3.1.1 Visiteur :	19
3.1.2 Clients :	20
3.1.3 Admin :	22
3.2 Le diagramme d'activité :	24
3.3 Diagramme de séquence :	25
3.4 Diagrammes de classes :	27
Conclusion :	29
Chapitre III : Réalisation	30
Introduction :	31
I. Outils de Développement	31
1 Langages	31
2 Frameworks	33
3 Outils :	35
II. Présentation de l'application	37
1 Les pages accédées par visiteur :	37
2 Les pages accédées par le client	56
3 Les pages accédées par l'administrateur	58
CONCLUSION ET PERSPECTIVE	65
Webographie	66

# Liste des figures

Figure 1 : Logo de la société .....	10
Figure 2 : L'organigramme de la société.....	11
Figure 3 : Diagramme de GANTT.....	13
Figure 4 : Diagramme des cas d'utilisation de l'acteur visiteur.....	19
Figure 5 : Diagramme des cas d'utilisation de l'acteur client.....	20
Figure 6 : Diagramme des cas d'utilisation de l'acteur administrateur.....	22
Figure 7 : Diagramme d'activité d'authentification .....	25
Figure 8 : diagramme de séquence d'authentification .....	26
Figure 9 : diagramme de séquence d'inscription .....	27
Figure 10 : Diagramme de classes.....	28
Figure 11 : Logo HTML .....	31
Figure 12 : Logo CSS.....	31
Figure 13 : Logo JS.....	32
Figure 14 : Logo PHP .....	32
Figure 15 : Logo AJAX.....	32
Figure 16 : Logo SQL .....	33
Figure 17 : Logo BOOTSTRAP.....	33
Figure 18 : Logo LARAVEL .....	33
Figure 19 : Patron MVC.....	34
Figure 20 : Logo MYSQL.....	36
Figure 21 : Logo PHPMYADMIN .....	36
Figure 22 : Logo APACHE SERVER .....	36
Figure 23 : Logo ENTERPRISE ARCHITECT .....	37
Figure 24 : Accueil du site .....	39
Figure 25 : Accueil au mode mobile.....	39
Figure 26 : Page services.....	41
Figure 27 : Page détails service .....	41
Figure 28 : Page diplôme .....	42
Figure 29 : Page détail diplôme .....	43
Figure 30 : Page du formations .....	44
Figure 31 : Page détails formation 1/2.....	45
Figure 32 : Page détails formation 2/2.....	46
Figure 33 : Inscrire du visiteur .....	47
Figure 34 : Inscrire du client .....	47
Figure 35 : Page certification .....	48
Figure 36 : Page détail certification.....	49
Figure 37 : Page soutien.....	50
Figure 38 : Page À propos.....	51

Figure 39 : Page contact.....	52
Figure 40 : Création compte.....	53
Figure 41 : Message après la création du compte .....	53
Figure 42 : Page d'authentification.....	54
Figure 43 : Erreur 1 d'authentification .....	54
Figure 44 : Erreur 2 d'authentification .....	55
Figure 45 : Erreur 3 d'authentification .....	55
Figure 46 : Accueil du client .....	56
Figure 47 : Profil du client .....	57
Figure 48 : Page modifier profil .....	57
Figure 49 : Page statistique .....	58
Figure 50 : Page liste clients.....	58
Figure 51 : Message confirmation du suppression.....	59
Figure 52 : Liste du formations .....	59
Figure 53 : Formulaire d'ajouter formation .....	60
Figure 54 : Erreur d'ajouter formation .....	61
Figure 55 : Liste des certifications.....	62
Figure 56 : liste d'inscriptions des formations .....	62
Figure 57 : liste d'inscriptions des certifications.....	63
Figure 58 : liste des services demande.....	63
Figure 59 : Contact d'admin.....	64

# Introduction Générale :

Dans le cadre de notre formation en licence science et technique en génie informatique, nous étions amenés à réaliser un projet de fin d'études. Dans ce contexte, nous avons passé deux mois de stage au sein de la société 'Competence Center'. Ladite société offre beaucoup de services à savoir : la formation et soutien professionnelles en toutes matières informatiques, certifications et développement des sites internet (bien référencé) et développement des applications mobiles et des logiciels....

L'évolution des technologies d'informations ont contribué d'une façon significative à l'amélioration de la gestion des différents services des entreprises. Dans ce cadre, le centre de formation **Competence Center** souhaite développer une application web permettant de gérer les différents services, surtout la gestion des inscriptions aux différentes formations et certifications fournis par ce centre de formation.

Par conséquent, l'objectif majeur de ce stage est la conception et la réalisation d'une application web de gestion des inscriptions. L'application permettra aux clients d'effectuer les différents types d'opération liée aux inscriptions dans différentes formations et certifications.

Afin de présenter les travaux menés durant notre stage, nous avons choisi d'organiser ce rapport en trois chapitres. Dans le premier chapitre nous allons décrire le contexte de notre de stage, tout en parlant d'une façon générale du projet, de problématiques et des solutions à suivre pour la réalisation de notre applications Web. Le deuxième chapitre va présenter les besoins fonctionnels et techniques, avec une conception générale du projet, des différents diagrammes descriptifs et détaillés résumant le projet. Le troisième chapitre décrit les différentes interfaces graphiques de notre site web. Finalement, on termine par une conclusion générale, et une projection de notre solution sur d'autres implémentations dans le futur.



# **CHAPITRE I : CONTEXTE GENERALE DU PROJET**

---

## Introduction :

Dans ce chapitre nous présenterons l'organisme d'accueil d'une manière générale ainsi que l'objectif visés lors de la réalisation de cette application web de gestion des inscriptions.

## I. Présentation du lieu de stage

Notre stage s'est déroulé au sein de la société Compenece Center, durant une période de deux mois, à compter du 25/04/2022 au 25/06/2022.



*Figure 1 : Logo de la société*

Competence Center, est une agence et société de tous services informatiques au Maroc. Ainsi qu'un établissement, organisme et centre de formation et soutien professionnelles en toutes matières informatiques... elle offre plusieurs services en :

- Développement des sites internet (bien référencé)
- Développement des applications mobiles et des logiciels

## La structure Organisationnelle



Figure 2 : L'organigramme de la société

## II. Description du projet

### 1 L'étude de l'existant :

Competence center a un site web vitrine constitué des pages web statiques dans lesquelles se présentent certaines caractéristiques de l'association comme les services offerts par celle-ci, les formations, les certifications ...

### 2 Problématiques et solutions :

#### 2.1 Problématiques :

Plusieurs Sociétés essayent de profiter au maximum possible des technologies d'informations modernes, afin d'améliorer leurs productivités et de faire face à quelques problèmes pénibles qui peuvent constituer un obstacle de progression.

Dans ce cadre, **Competence Center** souhaite de résoudre les problèmes suivants :

1. Le site était statique ce qui provoque des difficultés lors de modification ou l'ajout d'une formation ou certification, il est nécessaire de contacter le développeur afin de le faire.

2. Il n'y avait une gestion des utilisateurs qui permet d'avoir une base de données pour les clients qui se sont inscrits.
3. Faire un autre style moderne pour l'Application, ainsi d'offrir une IHM simple à exploiter par l'utilisateur en envisageant toutes les interactions possibles à l'écran du support tenu.
4. Sécurité, L'application doit sécuriser les informations qui ne doivent pas être accessibles à tout le monde, aussi la navigation entre la page "login" et "admin" et "profil" était inaccessible.

## 2.2 Solutions :

Vu les problèmes qu'on a rencontrés, Nous avons proposé un site web dynamique responsive développé en Laravel basé sur la simplicité et l'efficacité qui traite toutes les données précitées et qui permet :

1. Faire une base de données cohérente, contenant toutes les tables nécessaires pour faire un site dynamique.
2. Créer un panneau d'administration qui contrôle le site Web, (Ajouter, modifie, supprimer une formation...etc.).
3. Créer un espace client : où les clients peuvent voir toutes leurs informations personnelles dans leur profil. Cela permet également à l'administrateur de stocker ces informations pour pouvoir les contacter après à propos des nouvelles offres.
4. Faire un moderne style à l'aide de Bootstrap 5.
5. Pour le problème de sécurité Laravel fournit deux méthodes :
  - Le middleware fournit un mécanisme pratique pour inspecter et filtrer les requêtes HTTP entrant dans l'application.

Par exemple, Laravel inclut un middleware qui vérifie que l'utilisateur est authentifié ou non. Si l'utilisateur n'est pas authentifié, le middleware

redirigera l'utilisateur vers page de Login. Cependant, si l'utilisateur est authentifié, le middleware permettra à la demande de continuer plus loin dans l'application.

- La class hash : pour encrypter les mots de passe.

## 2.3 Diagramme de Gantt

Le diagramme de Gantt est un outil utilisé en ordonnancement et en gestion de projet et permettant de visualiser dans le temps les diverses tâches composant le projet. La figure numéro 2 décrit la progression de notre projet durant ces deux mois de stage en fonction du temps :

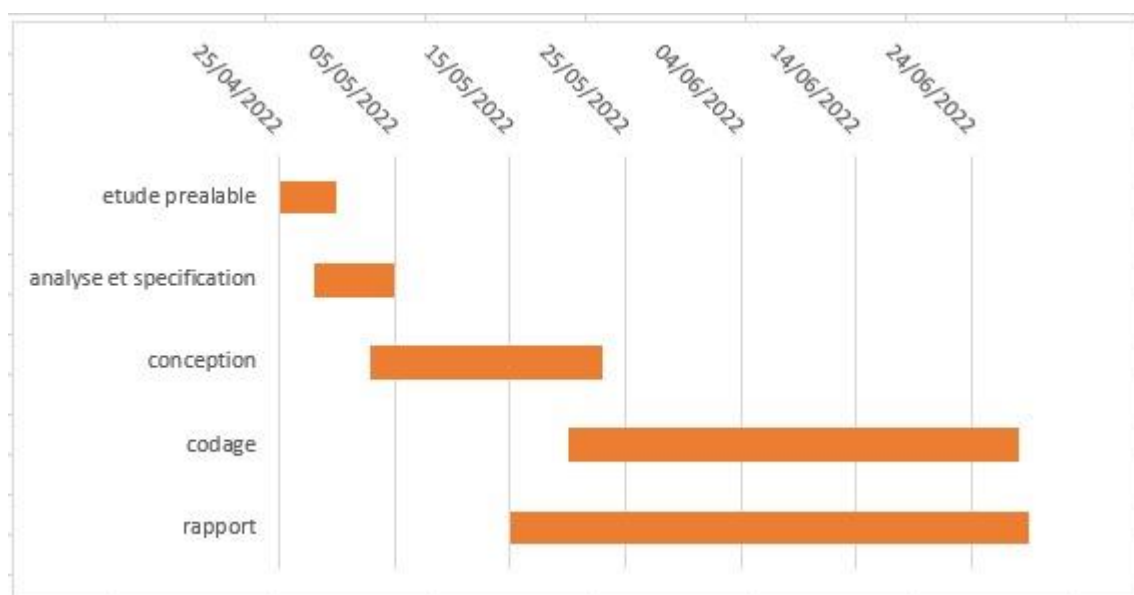

Figure 3 : Diagramme de GANTT

## Conclusion :

Après avoir présenté l'organisme d'accueil et l'objectif de l'application, nous mènerons l'étude préliminaire de notre projet. Dans le chapitre suivant, nous présenterons le cahier des charges ainsi que les expressions des besoins retenues, et finalement les outils de développement.

# Chapitre II : Analyse et Conception

---

# Introduction :

Dans ce chapitre nous présenterons les besoins fonctionnels et techniques, avec une conception générale du projet, des différents diagrammes descriptifs et détaillés résumant le projet.

Dans cette section, nous reproduirons les différentes exigences mentionnées ci-dessus sous la forme des Diagrammes UML

## I. Analyse des besoins

### 1 Les besoins fonctionnels :

On a élaboré le cahier de charges du système.

Les besoins fonctionnels ont été regroupés par thèmes :

#### Gestion des utilisateurs :

##### Visiteur :

Tout d'abord, le visiteur peut être une personne qui navigue sur le site Web et peut voir toutes les informations sur l'inscription à nombreux cours différents, mais pour profiter de ces cours, il doit s'inscrire et avoir un compte. le visiteur peut être une société qui souhaite profiter d'un service du centre en le contactant, en général le visiteur peut contacter le centre.

##### Client :

Après l'inscription, le client peut consulter son profil et voir ses informations et les modifier, y compris des informations personnelles et les informations sur les inscriptions des cours qu'il a suivis.

##### Admin :

- Admin a pris la gestion du site (il peut ajouter et modifier des formations, certifications...).

- Il peut gérer les inscriptions des clients dans certains cours (des formations, des certifications ou diplômes), et vérifier s'ils ont payé ou non.
- L'administrateur consulte la vue de contact où il peut voir les informations des personnes qui ont envoyé quelque chose dans le champ de contact.

## Gestion des formations ou des certifications :

C'est une zone des articles gérée par l'admin, les visiteurs du site web ont la possibilité de s'inscrire à formation ou certification ou diplôme après créer un compte.

## Gestion de service :

C'est une zone qui offre plusieurs services pour les clients :

1. Création des site web.
2. Création des applications mobiles.
3. Création vidéo motion design.
4. Cours de soutien en informatique.

## 2 Les besoins techniques :

Décrire toutes les contraintes mises en œuvre par le système et leurs

Voici :

- Ergonomie et flexibilité : L'application doit fournir une IHM facile à utiliser en L'utilisateur prend en charge toutes les interactions possibles à l'écran en tenant compte des fonds.
- Efficacité : L'application doit être fonctionnelle et indépendante de tous Événement Probablement autour de l'utilisateur.
- Portabilité : l'application doit être compatible avec tout système d'exploitation et navigateur Web.



- **Maintenabilité et réutilisation** : le code de l'application doit être lisible et Compréhensible pour assurer son état évolutif et évolutif par rapport aux besoins des utilisateurs marché.
- **Sécurité** : les applications doivent protéger les informations qui ne doivent pas être divulguées Tout le monde peut accéder.

## II Conception :

### 1 Langage de modélisation UML :

Nécessaires au bon développement d'un logiciel orienté objet.

UML est couramment utilisé dans les projets logiciels. Les différents éléments sont :

- ❖ Activité d'un objet/logiciel.
- ❖ Acteurs.
- ❖ Processus.
- ❖ Schéma.
- ❖ Composants logiciels.
- ❖ Réutilisation des composants.

### 2 Identification des acteurs :

Après une analyse détaillée à l'aide du langage de modélisation graphique, on peut citer les acteurs et les diagrammes de notre projet :

#### Visiteur :

Toute personne accède au site peut :

- Contacter.
- Recherche des offres disponibles pour s'inscrire dans une formation.
- Récupérer un service.

#### Client :

Une personne ayant créé un compte peut :

- faire une demande d'inscription à une formation, diplôme, ou certification.
- Modification/Annulation de la demande.
- avoir un profil où il peut modifier et consulter ses informations.

## Administrateur

L'administrateur peut réaliser les opérations suivantes :

- Configuration
  - consulter la liste des clients, et il peut supprimer un ou plusieurs clients.
  - gère les inscriptions des clients et valide leurs inscriptions après le paiement.
- Affichage
  - listage de contact.
  - Listage des services.
  - Listage des clients.
  - Listage pour les inscriptions.
- Gestion
  - Ajout/Modification/suppression d'une formation.
  - Ajout/Modification/suppression des Certification.

Le client, l'administrateur sont obligés de s'authentifier avant d'effectuer leurs rôles.

## 3 La conception avec UML :

### 3.1 Diagramme de cas d'utilisation :

Les diagrammes de cas d'utilisation sont des diagrammes UML utilisés pour donner une vision globale du comportement fonctionnel d'un système logiciel. Ils sont utiles pour des présentations auprès de la direction ou des acteurs d'un projet.

Les figures 2-3-4- décrivent respectivement les diagrammes de cas d'utilisation pour le visiteur, le client, l'administrateur.

### 3.1.1 Visiteur :

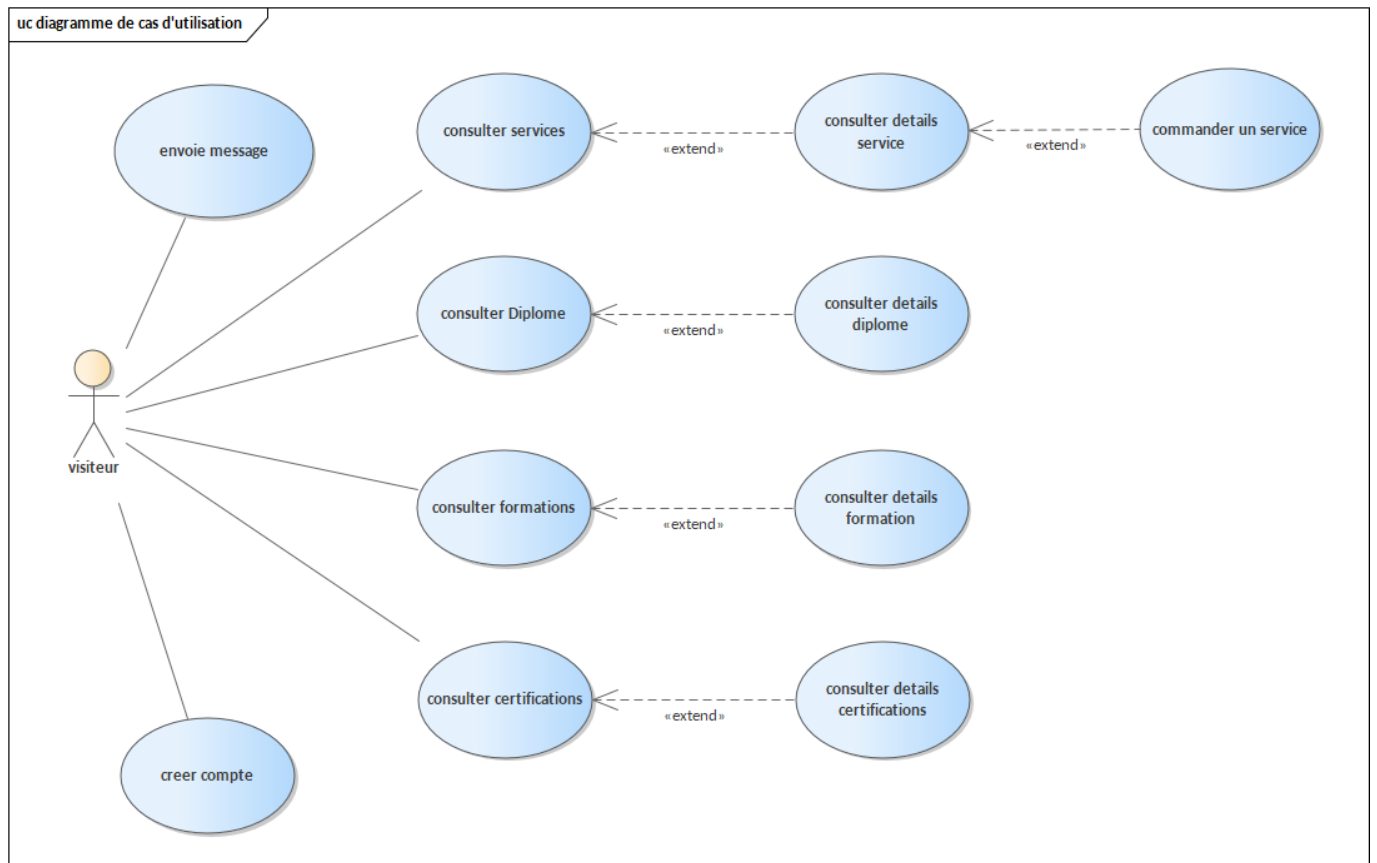

Figure 4 : Diagramme des cas d'utilisation de l'acteur visiteur

### 3.1.2 Clients :

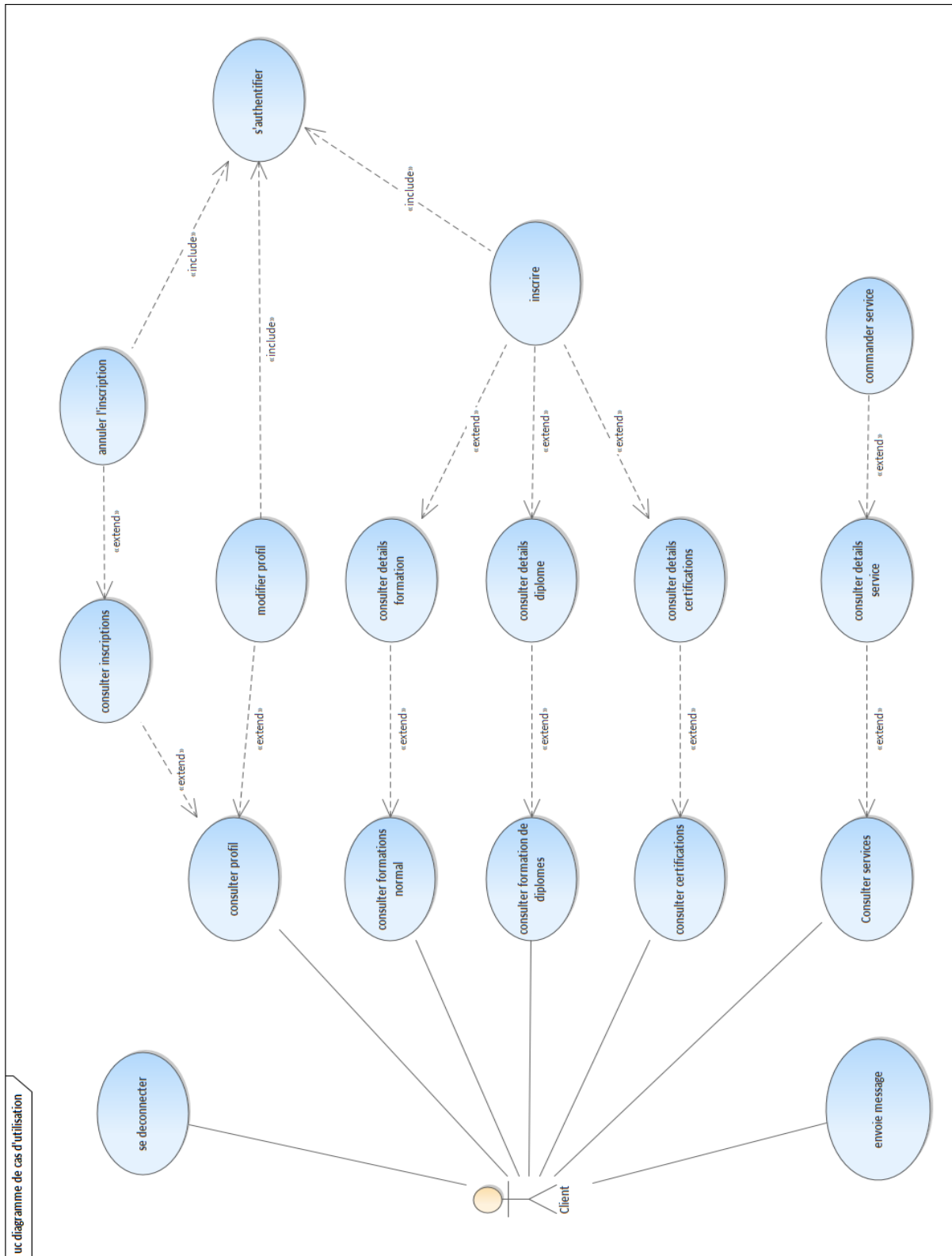

Figure 5 : Diagramme des cas d'utilisation de l'acteur client

### Cas d'utilisation : consulter information

#### (Diplôme , Certification)

Description :

Ce cas d'utilisation permet au client de voir les offres pour s'inscrire dans une formation.

Le client faut authentifier pour s'inscrire.

Le même pour cas d'utilisation : consulter certification, consulter diplôme.

### Cas d'utilisation : consulter Profile

Description :

Le client après l'authentification peut :

Edite profile : le client peut modifie leur profile (information personnel, annulations d'inscription).

Consulter inscription : le client peut voir les nombreuses inscriptions dans un tableau qui a fait et il peut les annuler.

### 3.1.3 Admin :

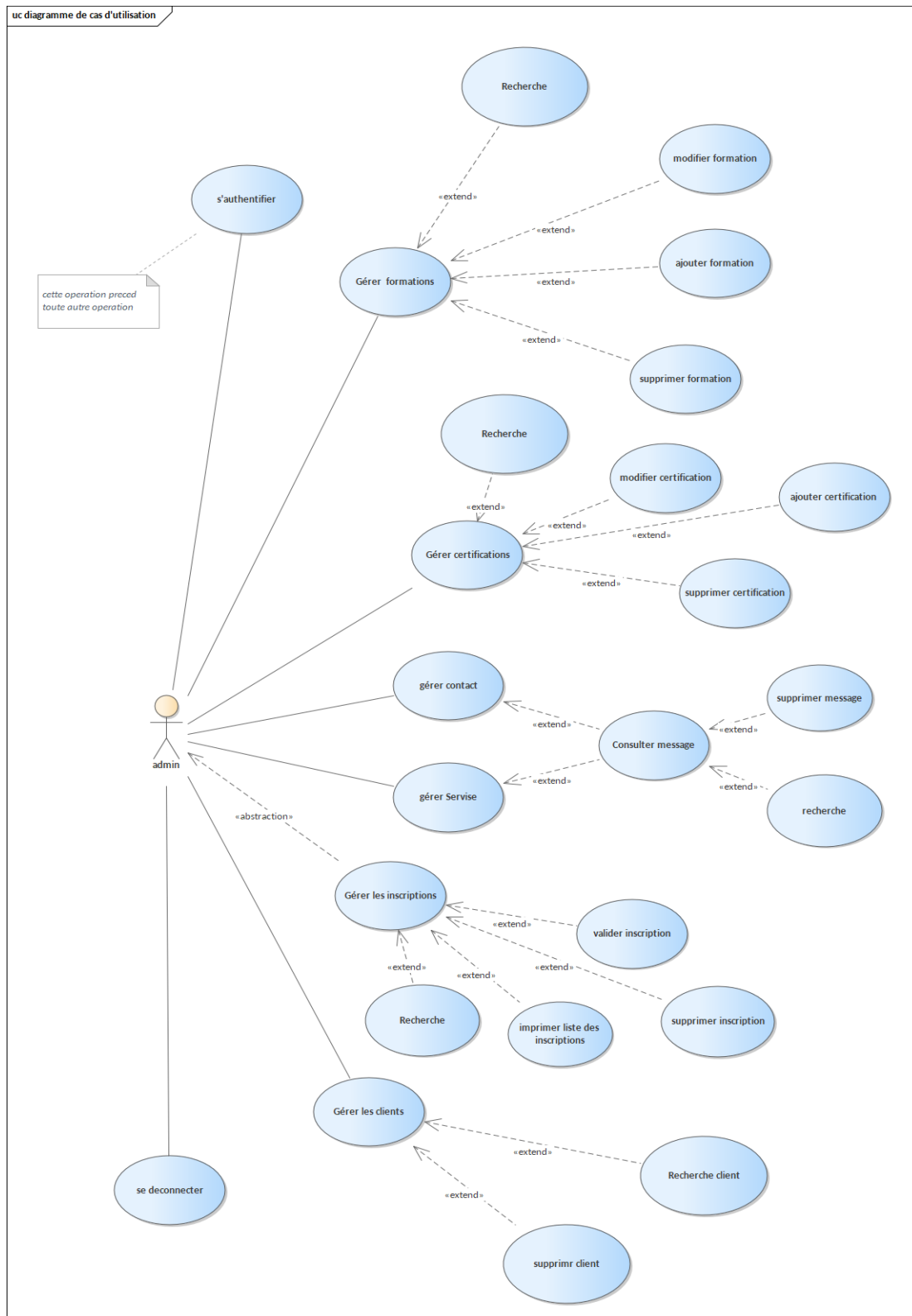

Figure 6 : Diagramme des cas d'utilisation de l'acteur administrateur

### Cas d'utilisation : Gérer les clients :

#### Description :

Ce cas d'utilisation permet à l'administrateur de supprimer et rechercher d'un client dans la base de données, (consultation de la liste des clients).

### Cas d'utilisation : Gérer les contacts :

#### Description :

Ce cas d'utilisation permet à l'administrateur de consulter tous les messages envoyés par les visiteurs ou les clients.

### Cas d'utilisation : Gérer les servies

#### Description :

Ce cas d'utilisation permet à l'administrateur de consulter toutes les commandes envoyées par les visiteurs ou les clients, et il peut les contacter via e-mail ou téléphone.

### Cas d'utilisation : Gérer les formations (Certification)

#### Description :

Ce cas d'utilisation permet à l'administrateur d'ajouter une formation (Certification), le modifier ou le supprimer de la base de données

#### b. Scénarios :

Visualiser toutes les Formations (Certifications) dans la base de données.

1-Recherche : l'administrateur dans la zone de recherche choisit le type service qui le visiteur prend, et aussi peut chercher avec tous les champs du tableau.

### Cas d'utilisation : Gérer les inscriptions (Formation, Diplôme, Certification)

#### Description :

Ce cas d'utilisation permet à l'administrateur d'ajouter une formation (Certification), le modifier ou le supprimer de la base de données

#### b. Scénarios :

Visualiser toutes les demandes d'inscription qui existent dans la base de données

1-Recherche : l'administrateur dans la zone de recherche choisit le type de formation où le client est inscrit, et aussi il peut chercher avec tous les champs du tableau.

2-valide : l'administrateur peut sélectionner les clients, et leurs valider l'inscription au cas où le client paye.

3- supprimer une inscription : l'administrateur peut sélectionner les clients, et leurs supprimer l'inscription.

4- imprimer : l'administrateur peut imprimer la liste des clients qui veut en forme du Excel, CSV, PDF.

## 3.2 Le diagramme d'activité :

Le **diagramme d'activité** est un diagramme comportemental d'UML, permettant de représenter le déclenchement d'événements en fonction des états du système et de modéliser des comportements parallélisés (multi-threads ou multi-processus). Le diagramme d'activité est également utilisé pour décrire un flux de travail (workflow).

Ce diagramme ci-dessous montre le processus de l'authentification dans l'application :



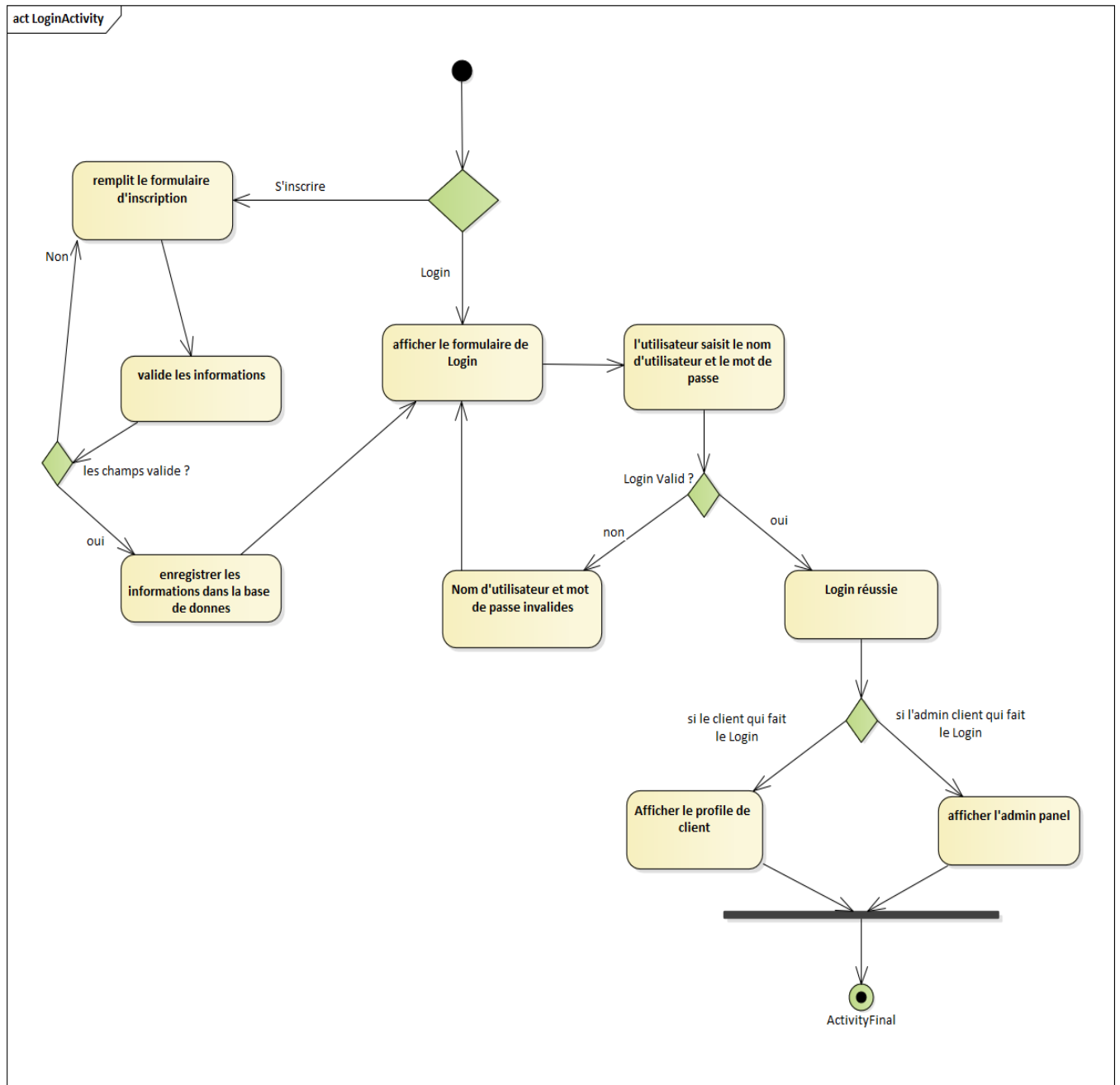

Figure 7 : Diagramme d'activité d'authentification

### 3.3 Diagramme de séquence :

Un diagramme de séquence est un diagramme UML (Unified Modeling Language) qui représente la séquence de messages entre les objets au cours d'une interaction. Un diagramme de séquence comprend un groupe d'objets,

représentés par des lignes de vie, et les messages que ces objets échangent lors de l'interaction.

Les diagrammes de séquence représentent la séquence de messages transmis entre des objets. Ils peuvent également représenter les structures de contrôle entre des objets.

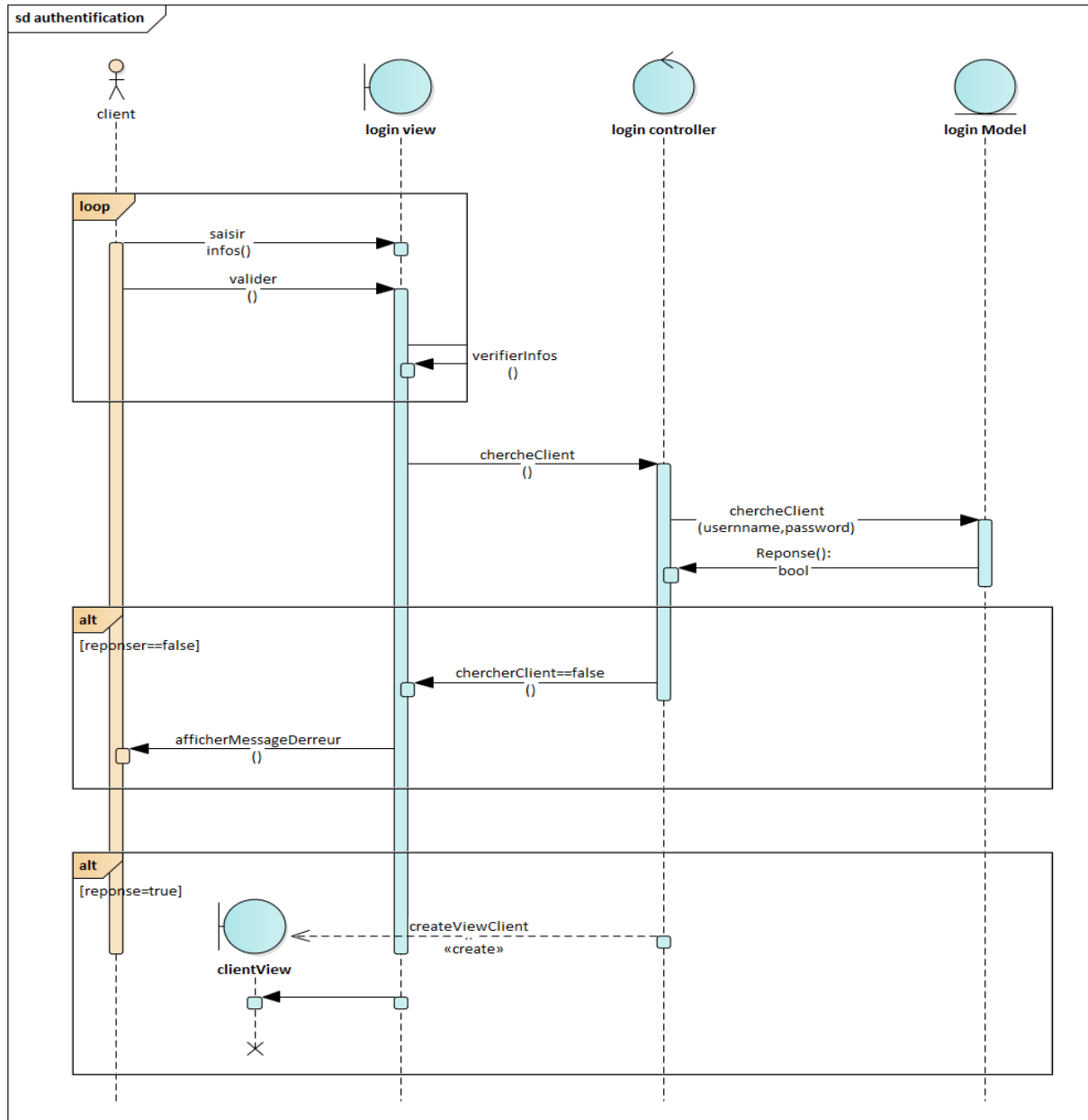

Figure 8 : diagramme de séquence d'authentification

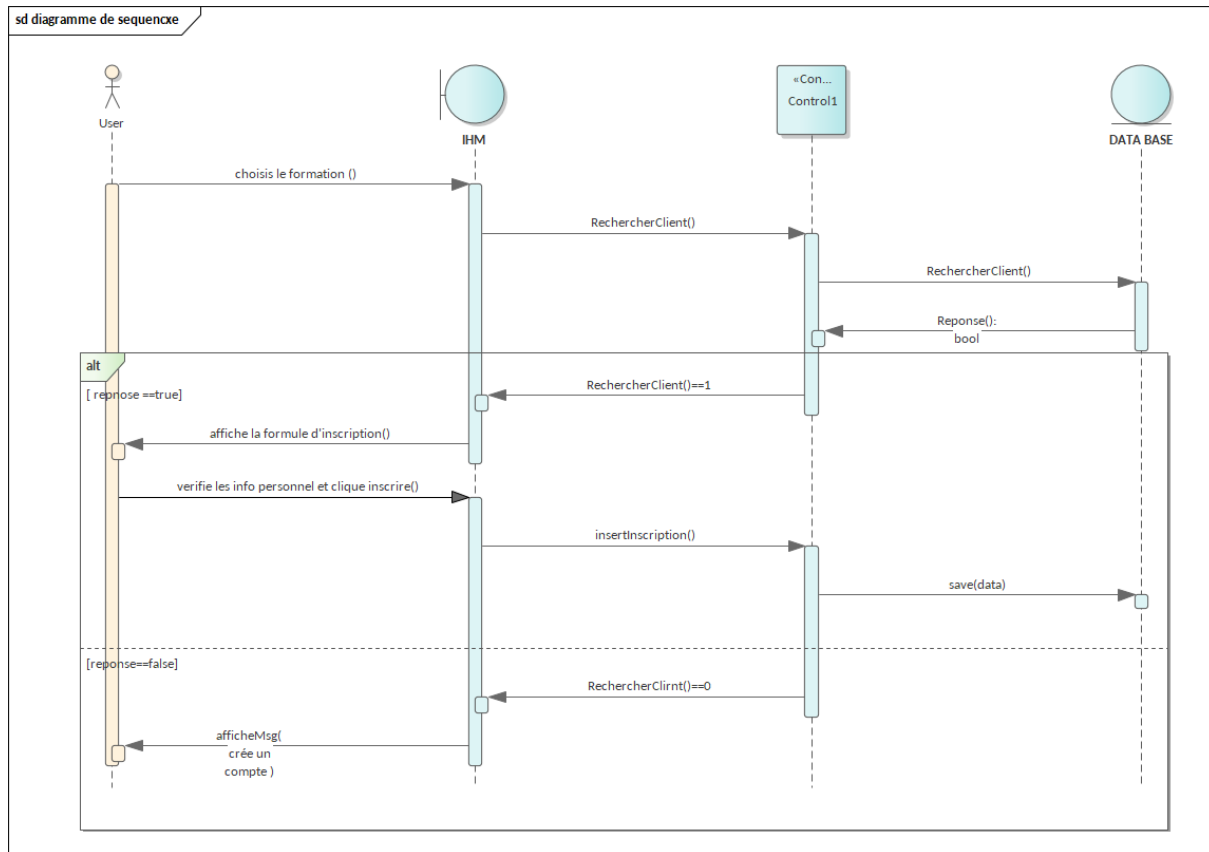

Figure 9 : diagramme de séquence d'inscription

### 3.4 Diagrammes de classes :

Dans le langage UML, les *diagrammes de classes* appartiennent à l'un des six types de diagramme structurels. Les diagrammes de classes sont fondamentaux pour le processus de modélisation des objets et modélisent la structure statique d'un système.

Les diagrammes de classes sont les plans de système ou sous-système. On peut utiliser des diagrammes de classes pour modéliser les objets qui constituent le système, pour afficher les relations entre les objets et pour décrire ce que ces objets font et les services qu'ils fournissent.

class diagramme de class

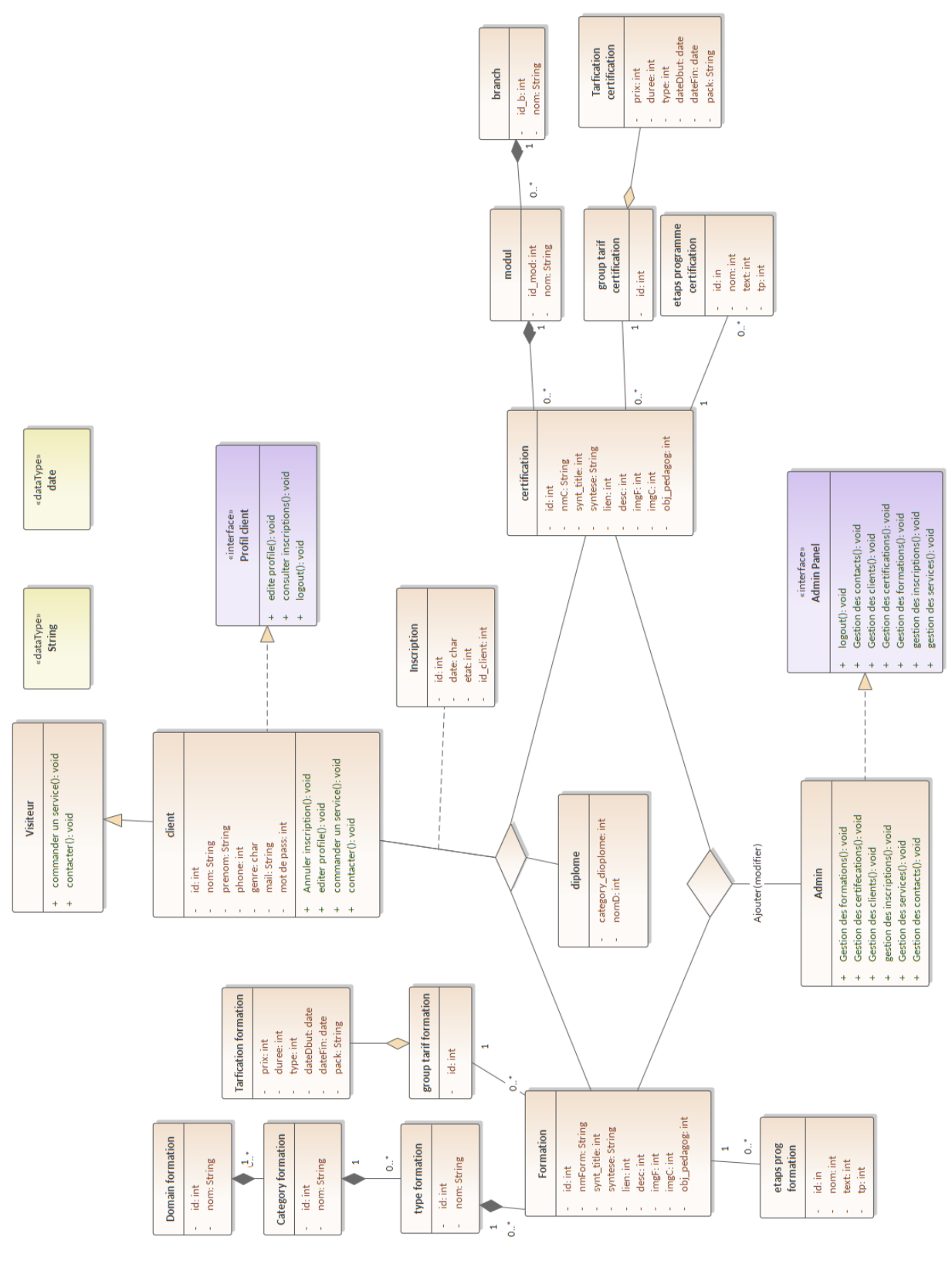

Figure 10 : Diagramme de classes

## **Conclusion :**

Dans ce chapitre, nous avons mené une étude conceptuelle du système. Nous avons montré d'abord le diagramme de cas d'utilisation et sa description, Puis Diagrammes de séquence et diagrammes d'activité, et enfin conception technique d'application. Le chapitre suivant est consacré à la phase de mise en œuvre de l'application.

# Chapitre III : Réalisation

---

# Introduction :

Dans ce chapitre, nous allons présenter les outils que nous avons utilisés dans la réalisation du projet et aussi les interfaces du site avec une description de chaque fonctionnalité.

## I. Outils de Développement

### 1 Langages

**HTML** : « HyperText Mark-Up Language » est un langage informatique dit de « marquage » (de « structuration » ou de « balisage ») dont le rôle est de formaliser l'écriture d'un document avec des balises de formatage. Les balises permettent d'indiquer la façon dont doit être présenté le document et les liens qu'il établit avec d'autres documents.



Figure 11 : Logo HTML

**CSS** : Cascading Style Sheets (feuilles de styles en cascade) : servent à mettre en forme des documents web, type page HTML ou XML. Par l'intermédiaire de propriétés d'apparence (couleurs, bordures, polices, etc.) et de placement (largeur, hauteur, côte à côte, dessus des- sous, etc.), le rendu d'une page web peut être intégralement modifié sans aucun code supplémentaire dans la page web. Les feuilles de styles ont d'ailleurs pour objectif principal de dissocier le contenu de la page de son apparence visuelle.



Figure 12 : Logo CSS

**JavaScript** : (souvent abrégé JS) est un langage de programmation de scripts principalement utilisé dans les pages web interactives mais aussi côté serveur. C'est un langage orienté objet à prototype, c'est-à-dire que les bases du langage et ses principales interfaces sont fournies par des objets qui ne sont pas des instances de classes, mais qui sont chacun équipés de constructeurs permettant de créer leurs propriétés, et notamment une propriété de prototypage qui permet d'en créer des objets héritiers personnalisés.

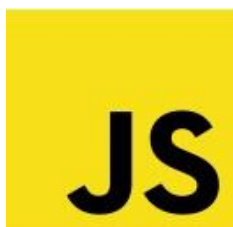

*Figure 13 : Logo JS*

**PHP** : HyperText Preprocessor, plus connu sous son sigle PHP, est un langage de programmation principalement utilisé pour produire des pages Web dynamiques via un serveur HTTP, mais pouvant également fonctionner comme n'importe quel langage interprété de façon locale. PHP est un langage impératif orienté-objet.



*Figure 14 : Logo PHP*

**Ajax** : (Asynchronous JavaScript and XML) permet de construire des applications Web et des sites web dynamiques interactifs sur le poste client en se servant de différentes technologies ajoutées aux navigateurs web entre 1995 et 2005.



*Figure 15 : Logo AJAX*

**SQL** : (sigle de Structured Query Language, en français langage de requête structurée) est un langage informatique normalisé servant à exploiter des bases de données relationnelles. La partie langage de manipulation des données de SQL



permet de rechercher, d'ajouter, de modifier ou de supprimer des données dans les bases de données relationnelles.



Figure 16 : Logo SQL

## 2 Frameworks

**Bootstrap** : est une collection d'outils utiles à la création du design de sites et d'applications web. C'est un ensemble qui contient des codes HTML et CSS, des formulaires, boutons, outils de navigation et autres éléments interactifs, ainsi que des extensions JavaScript en option.



Figure 17 : Logo BOOTSTRAP

**Laravel** : C'est un framework PHP qui été créé par Taylor Otwell, qui initie alors une nouvelle façon de concevoir un framework en utilisant ce qui existe de mieux pour chaque fonctionnalité. Il a été, en ce sens, construit en se basant sur Symfony, un autre framework PHP reconnu mondialement pour sa robustesse. De ce fait, il embarque des briques logiciel testés et approuvés par une grande communauté permettant d'améliorer la rapidité des développements et de la robustesse de l'application.



Figure 18 : Logo LARAVEL

Laravel est basé sur les structures suivantes :

### Structure MVC

Le modèle-vue-contrôleur (en abrégé MVC, de l'anglais Model-View-Controller) est un patron d'architecture et une méthode de conception qui organise l'interface homme-machine (IHM) d'une application logicielle." Le principe d'une telle structure est de diviser l'application en 3 parties distinctes :

Le modèle : représente les données de l'application et permettent l'interaction avec la base de données (ou les web services, etc...). - La vue : la représentation (la template) des résultats de la requête que l'utilisateur a effectuée.

Le contrôleur : il intercepte toutes les requêtes faites par les utilisateurs.

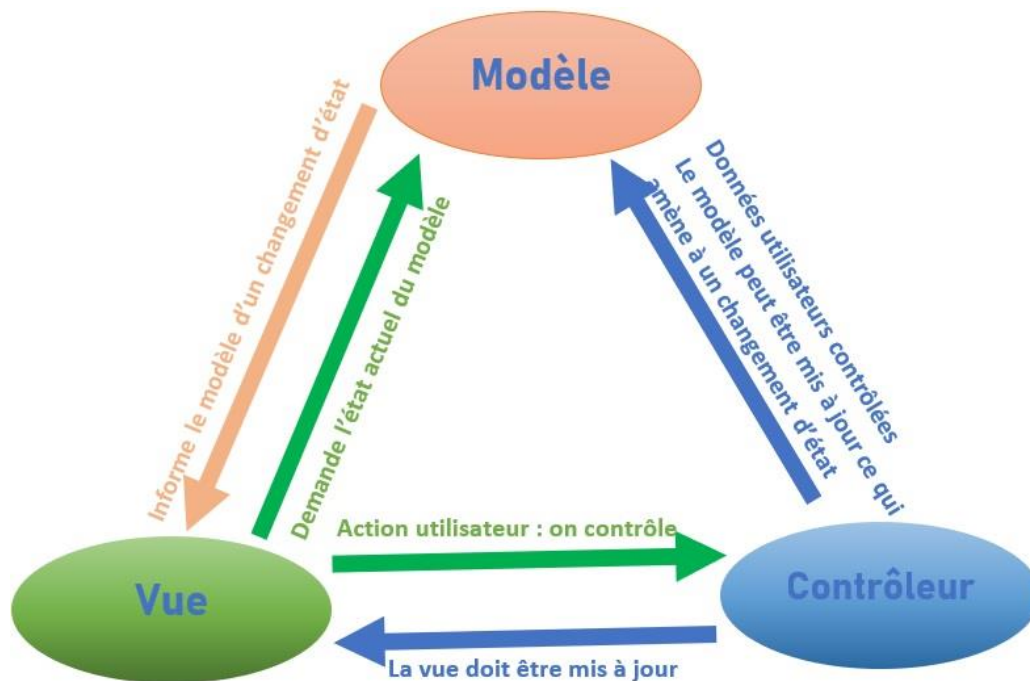

Figure 19 : Patron MVC

### Système de routage :

Laravel intègre en son sein un système de routage. Il permet de créer des chemins URLs qui sont simples et naturelles pour accéder aux différentes fonctionnalités du site en développement. **ORM :**

Ou mapping objet-relationnel, qui est une technique de programmation informatique qui définit des correspondances entre une base de données et les objets du langage utilisé.

L'utilisation de la programmation orientée objet avec une base de données relationnelle nécessite de convertir les données relationnelles en objets et vice-versa. Laravel comporte en son sein un ORM performant qui s'appelle Eloquent. Pour mapper convenablement les données de la base de données et les objets implémentés sous Laravel, il faut utiliser ce qu'on appelle le CRUD. CRUD (Create, Read, Update, Delete) désigne les quatre opérations de base pour la persistance des données, en particulier le stockage d'informations en base de données.

### **Moteur de template :**

Un moteur de template PHP est écrit en PHP. Son rôle principal est de favoriser la lisibilité et la logique du code d'un projet.

Blade est le moteur de template proposé par Laravel. Il est simple à utiliser et puissant. Il donne la possibilité d'utiliser des éléments communs à plusieurs pages (par exemple : header, menu, footer etc.).

### **Système de migration pour les bases de données :**

Laravel propose un outil permettant de créer et de mettre à jour un schéma de base de données. Toujours dans le même esprit qu'Eloquent et le Query Builder, il s'agit de centraliser toute la gestion de la base de données au sein de Laravel. Cet outil permet de prendre en charge tout ce qui concerne la maintenance des tables d'une base de données (création de tables, de colonnes, d'index, etc.)

## **3 Outils :**

Autre que le framework Laravel, nous avons opté pour un certain nombre d'outils et de techniques, que nous avons jugés les plus adaptés à la nature de notre projet.

**MySQL** : est un système de gestion de bases de données relationnelles (SGBDR). Il est distribué sous une double licence GPL et propriétaire. Il fait partie des logiciels de gestion de base de données les plus utilisés au monde, autant par le grand public (applications web principalement) que par des professionnels, en concurrence avec Oracle, PostgreSQL et Microsoft SQL Server.



*Figure 20 : Logo MYSQL*

**phpMyAdmin** : est une application Web de gestion pour des systèmes de gestion de base de données MySQL réalisée en PHP.



*Figure 21 : Logo PHPMYADMIN*

**Apache Server** : est un serveur http créé et maintenu au sein de la fondation Apache. C'est le serveur http populaire du World Wide Web. Il est distribué selon les termes de la licence Apache.



*Figure 22 : Logo APACHE SERVER*

**Enterprise Architect** : est un logiciel de modélisation et de conception UML, édité par la société australienne Sparx Systems. Couvrant, par ses fonctionnalités, l'ensemble des étapes du cycle de conception d'application, il est l'un des logiciels de conception et de modélisation les plus reconnus.



Figure 23 : Logo ENTERPRISE ARCHITECT

## II. Présentation de l'application

### 1 Les pages accédées par visiteur :

#### 1.1 Page d'accueil

C'est la page principale de notre site web, elle se distingue des autres pages par le fait qu'elle présente aux visiteurs, le site sur lequel ils se trouvent de manière claire et forte. Tout en les renseignant sur le contenu du site.

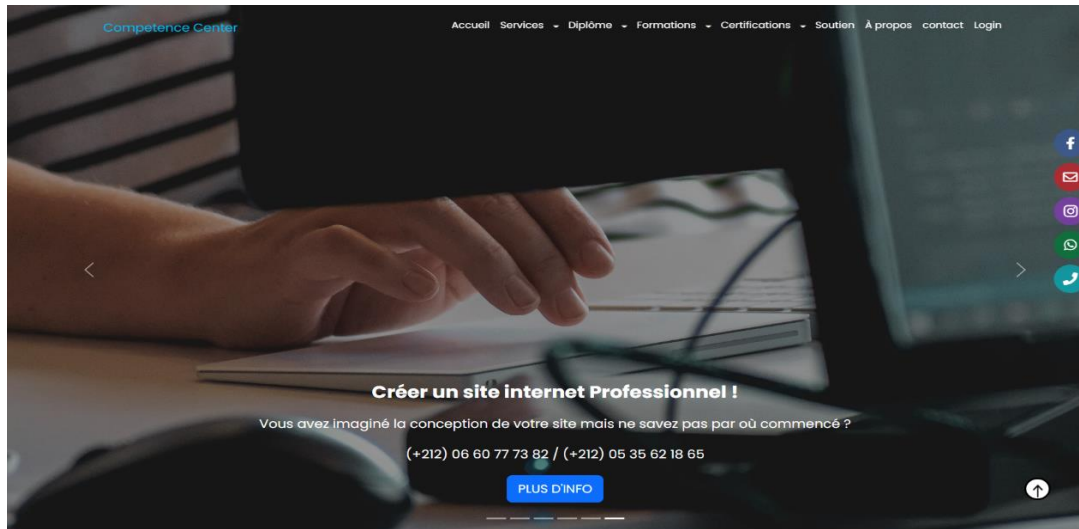

#### RÉFÉRENCIEMENT SEO

Améliorer votre classement dans les résultats de recherche (google, yahoo...), afin d'augmenter le trafic de visiteurs sur votre site internet

[Plus d'info](#)



#### CRÉATION APP MOBILE

Nous créons, développons des applications hybrides ou natives intuitives, ergonomiques et bien sécurisées pour Android et iOS

[Plus d'info](#)



#### CRÉATION SITE WEB

Compétence Center offre des services professionnels de développement de tout types de sites web (vitrines, e-commerce, blogs...)

[Plus d'info](#)



#### DIPLOME

Compétence center offre des Diplôme à plusieurs étudiants chaque années à travers le Maroc

[Plus d'info](#)



#### FORMATIONS

Profiter d'une formation professionnelle dans toutes matières informatiques avec des prix raisonnables

[Plus d'info](#)



#### CERTIFICATIONS

Dans un environnement d'études avantageux, obtenir vos certificats Microsoft, Cisco, Oracle ou Iao

[Plus d'info](#)



#### COURS DE SOUTIEN

soutien universitaire en toutes matières informatiques pour développer vos projets (de stage ou de fin d'étude)

[Plus d'info](#)



#### LES LANGUES

Pour apprendre une langue étrangère, Compétence Center vous propose une large gamme de formations

[Plus d'info](#)

## Contact Info

### PHONE

Whatsapp : (+212) 06 60 77 73 82  
Mobile : (+212) 06 60 77 73 82  
Fixe : (+212) 05 35 62 18 65

### ADDRESS

22, Rue Mohammed El Hayani, V.N Fés, 4ème Etage,  
Appt.20 imm Hazzaz Fes - Maroc

### E-MAIL

Contact@Competencecenter.Ma

## Nos Services

### PACKS :

Création Web  
Création Mobile  
Référencement Web  
Location De Salle  
Création Vidéo Motion Design

### FORMATIONS :

Diplômes  
Cours De Soutiens  
Certifications  
Formations

## A Propos

### Compétence Center

Nous Sommes Une Société, Entreprise Et Agence De Services Informatiques. Ainsi Que Une Ecole, Etablissement Et Centre De Formations Supérieur Qui Considéré La Leader A Fés. En Plus, Compétence Center Offre Des Cours De Soutiens, Des Certifications Qui Couvrent Une Large Panoplie De Domaines Informatiques... Plus



Figure 24 : Accueil du site

Page d'accueil en mode mobile :

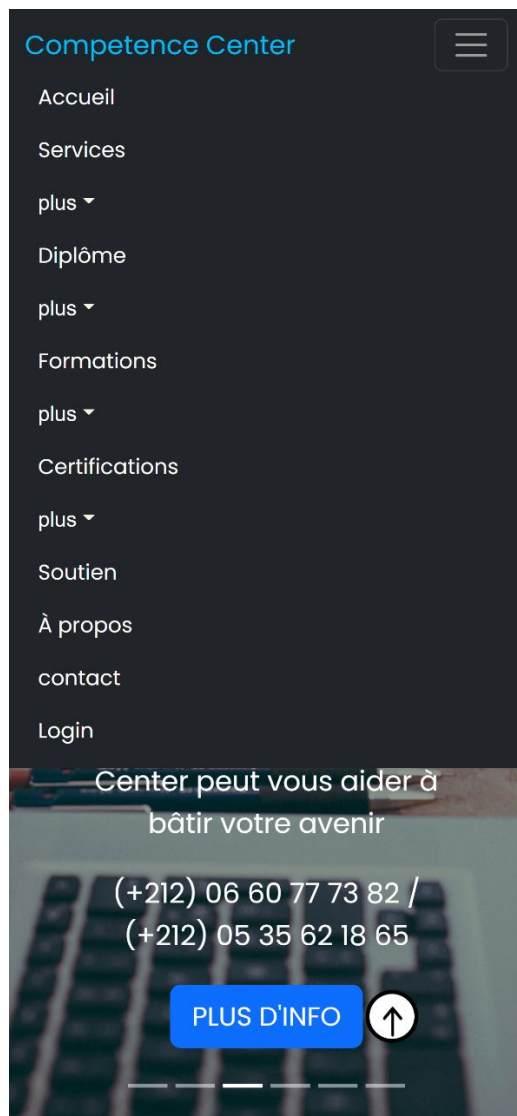
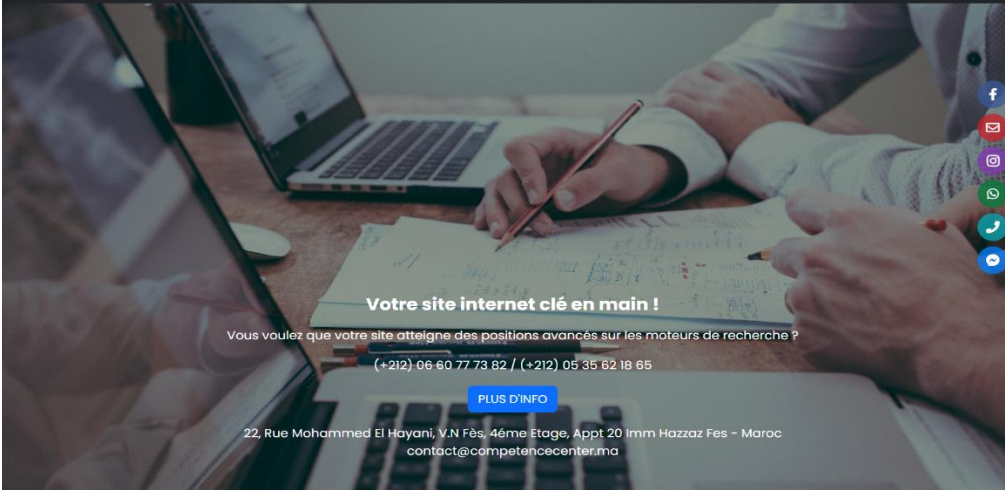

Figure 25 : Accueil au mode mobile

## 1.2 Page services

Cette page permet de consulter les services fournis par le centre :





### Votre site internet clé en main !

Vous voulez que votre site atteigne des positions avancées sur les moteurs de recherche ?

(+212) 06 60 77 73 82 / (+212) 05 35 62 18 65

[PLUS D'INFO](#)

22, Rue Mohammed El Hayani, V.N Fès, 4ème Etage, Appt 20 Imm Hazzaz Fes - Maroc  
 contact@competencecenter.ma



#### RÉFÉRENCIEMENT SEO

Améliorer votre classement dans les résultats de recherche (google, yahoo...) afin d'augmenter le trafic de visiteurs sur votre site internet.

[Plus d'info](#)



#### CRÉATION APP MOBILE

Nous créons, développons des applications hybrides ou natives intuitives, ergonomiques et bien sécurisées pour Android et iOS.

[Plus d'info](#)



#### CRÉATION SITE WEB

Competence Center offre des services professionnels de développement de tout types de sites web (vitrines, e-commerce, blogs...)

[Plus d'info](#)



#### DIPLOME

Competence center offre des Diplôme à plusieurs étudiants chaque années à Travers le Maroc

[Plus d'info](#)



#### FORMATIONS

Profilier d'une formation professionnelle dans toutes matières informatiques avec des prix raisonnables

[Plus d'info](#)



#### CERTIFICATIONS

Dans un environnement d'élites avancés, obtenir vos certificats Microsoft, Cisco, Oracle ou Ito

[Plus d'info](#)



#### COURS DE SOUTIEN

soutien universitaire en toutes matières informatiques pour développer vos projets (de stage ou de fin d'étude)

[Plus d'info](#)



#### LES LANGUES

Pour apprendre une langue étrangère, Competence Center vous propose une large gamme de formations

[Plus d'info](#)

### Contact Info

#### PHONE

Whatsapp : (+212) 06 60 77 73 82

Mobile : (+212) 06 60 77 73 82

Fixe : (+212) 05 35 62 18 65

#### ADDRESS

22, Rue Mohammed El Hayani, V.N Fès, 4ème Etage, Appt 20 Imm Hazzaz Fes - Maroc

#### E-MAIL

Contact@Competencecenter.Ma

### Nos Services

#### PACKS :

- Création Web
- Création Mobile
- Référencement Web
- Location De Salle
- Création Vidéo Motion Design

#### FORMATIONS :

- Diplômes
- Cours De Soutiens
- Certifications
- Formations

### A Propos

#### Competence Center

Nous Sommes Une Société, Entreprise Et Agence De Services Informatiques, Ainsi Que Une École, Établissement Et Centre De Formations Supérieur Qui Considéré Le Leader À Fès. En Plus, Competence Center Offre Des Cours De Soutiens, Des Certifications Qui Couvrent Une Large Panoplie De Domaines Informatiques... Plus





Figure 26 : Page services

### 1.3 Page détails d'un service

C'est la page qui affiche les détails d'un service, un slider qui contient les images, ainsi qu'une description et les packages. Et par la suite, le client peut contacter la société pour un service choisi.

**Compétence Center** Accueil Services - Updater - Formations - Certifications - Bouton - À propos - Contact - Login

**Votre vidéo motion design en main !**  
 Vous n'avez qu'à imaginer et nous le réaliserons comme une vidéo motion design  
 (+212) 06 60 7773 82 / (+212) 05 35 82 18 65  
**PLUS D'INFO**  
 22, Rue Mohammed El Hayani, V.N. Fés - 4ème étage, Appt 20 Imm Hazzaz Fes - Maroc  
 contact@competencecenter.ma

**Vidéo Motion Design Maroc**

**Les avantages d'une vidéo motion design :**

- Une vidéo est plus efficace que le support papier pour capter l'attention, présenter votre entreprise et rester dans les mémoires.
- Une vidéo a 12 fois plus de chances d'être partagée sur les réseaux sociaux qu'une page « classique » d'un site web.
- Une vidéo motion design est le moyen idéal d'expliquer votre activité et répondre à vos questions que se posent régulièrement vos clients.
- Une vidéo durement de 30s, la possibilité d'être présente en la page de moteur de recherche. C'est un excellent moyen de nouveaux clients.
- Sur mobile, la vidéo est le moyen privilégié des internautes. C'est le format le plus utilisé, apprécié et partagé et facile à « consommer ».
- 82% des internautes déclarent regarder une vidéo que lire un texte.

**Nos Packs de vidéo motion design :**

PACK RÉGULIER DE VIDEO MOTION DESIGN KINETIC TYPOGRAPHY	PACK PRO DE VIDEO MOTION DESIGN CARTOON ANIMATION	PACK ELITE DE VIDEO MOTION DESIGN CARTOON ANIMATION
<p>C'est une vidéo en texte animé qui permet de capter l'attention de votre audience et de les divertir.</p> <p><b>Avantages du text animé</b></p> <ul style="list-style-type: none"> <li>Plus d'attraction et donc plus de visibilité pour votre message</li> <li>Message est transmis d'une manière claire et efficace.</li> <li>La simplicité et le mouvement créent un sentiment de divertissement chez votre audience.</li> </ul> <p>• Durée: 60 secondes                      • Livraison: 7 et 15 jours</p> <p><b>4500 Dh.</b></p>	<p>Vidéo en 2 dimensions basée sur une histoire avec un scénario et des personnages animés.</p> <p><b>Avantages du cartoon animation</b></p> <ul style="list-style-type: none"> <li>Plus de dynamisme dans votre contenu dans plus de divertissement pour votre cible.</li> <li>Votre audience fera moins d'effort pour déchiffrer votre message et ainsi elle se sentira plus comprise.</li> <li>Vous aurez une gamme d'avantages par rapport à vos concurrents, et vos prospects seront plus susceptibles de passer à l'action.</li> </ul> <p>• Durée: 60 secondes                      • Livraison: 10 et 21 jours</p> <p><b>8500 Dh.</b></p>	<p>Vidéo en 3 dimensions et un caractère 3 dimensions basé sur une histoire avec un scénario et des personnages animés.</p> <p><b>Avantages du cartoon animation</b></p> <ul style="list-style-type: none"> <li>Perfekte pour transmettre le message avec votre cible.</li> <li>Avoir une touche d'originalité dans votre contenu.</li> <li>Mettre en valeur le message véhiculé et augmenter l'engagement de votre cible vis à vis de votre message.</li> </ul> <p>• Durée: 60 secondes                      • Livraison: 10 et 21 jours</p> <p><b>16500 Dh.</b></p>

**COMMANDER VOTRE VIDEO MOTION DESIGN**

Nom & Prénom: \_\_\_\_\_  
 Numéro de Téléphone: \_\_\_\_\_  
 Adresse Email: \_\_\_\_\_  
 Message: \_\_\_\_\_  
**ENVoyer**

Figure 27 : Page détails service

## 1.4 Page diplôme

Compétence Center

[Accueil](#)
[Services](#)
[Diplôme](#)
[Formations](#)
[Certifications](#)
[Soutien](#)
[À propos](#)
[contact](#)
[Login](#)

### DÉCOUVREZ NOS DIPLÔMES

APPRENEZ UN MÉTIER D'AVENIR, GRÂCE À COMPÉTENCE CENTER

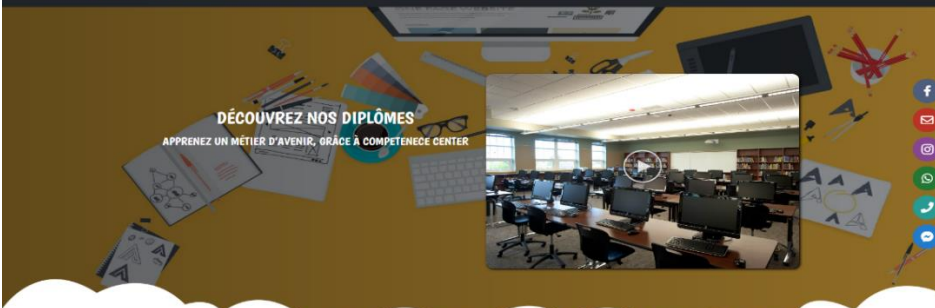

Sans  
Bac

TECHNICIEN

cliquez ici pour voir les diplôme de Technicien... plus details

| PRÉ-REQUIS – BAC | DURÉE – 2 ANS |

BAC  
+2

SUPÉRIEUR

cliquez ici pour voir les diplôme de Technicien SUPÉRIEUR ... plus details

| PRÉ-REQUIS – BAC | DURÉE – 2 ANS |

SPÉCIALISÉ

cliquez ici pour voir les diplôme de Technicien SPÉCIALISÉ... plus details

| PRÉ-REQUIS – BAC | DURÉE – 2 ANS |

BAC  
+3

LICENCE PROFESSIONNELLE

cliquez ici pour voir les diplôme de Licence Professionnelle... plus details

| PRÉ-REQUIS – BAC+2 | DURÉE – 1 ANS |

BAC  
+5

MASTER PROFESSIONNELLE

cliquez ici pour voir les diplôme de Master Professionnelle... plus details

| PRÉ-REQUIS – BAC+3 | DURÉE – 2 ANS |

### Contact info

**PHONE**

Whatsapp : (+212) 06 60 77 73 82  
Mobile : (+212) 06 60 77 73 82  
Fixe : (+212) 05 35 62 18 65

**ADDRESS**

22, Rue Mohammed El Hoyal, V.N Fas, 4ème Etage,  
Appt 20 imm Hazzaz Fas - Maroc

**E-MAIL**

Contact@Compétencecenter.Ma

### Nos Services

**PACKS :**

- Création Web
- Création Mobile
- Referencement Web
- Location De Salle
- Création Vidéo Motion Design

**FORMATIONS :**

- Diplômes
- Cours De Soutiens
- Certifications
- Formations

### A Propos

**Compétence Center**

Nous sommes Une Société, Entreprise Et Agence De Services Informatiques. Ainsi Que Une École, Etablissement Et Centre De Formations Supérieur Qui Considère Le Leader À Fas. En Plus, Compétence Center Offre Des Cours De Soutiens, Des Certifications Qui Couvrent Une Large Panoplie De Domaines Informatiques... Plus

Figure 28 : Page diplôme

## 1.5 Page détails d'un diplôme



spécialités **TC**  
 RAC+2 **Technicien Spécialisé**  
 université **TC**  
 > Pré-inscription en ligne <

### TARIFICATION

L'école Compétence Center vous propose des cours en **présentiel** ainsi des cours à **distance** à des tarifs très encourageants

Frais d'inscription: 800DHS

COURS DE JOUR = 800DHS / MOIS ET 7000DHS POUR L'ANNÉE

COURS DU SOIR = 800DHS / MOIS ET 7000DHS POUR L'ANNÉE

L'inscription est ouverte.

### PRÉ-REQUIS

Les personnes intéressées à s'inscrire à ce programme devront avoir complété un diplôme d'études secondaires ou professionnelles ou posséder une formation jugée suffisante par le lycée. Les candidats devront également satisfaire à l'une des conditions suivantes :

- ✦ Avoir interrompu ses études pendant au moins deux sessions consécutives ou une année scolaire.
- ✦ Avoir complété au moins une année d'études postsecondaires échelonnée sur une période d'un an ou plus

### OBJECTIF DE LA FORMATION

Le programme de formation commerciale intègre les nouveaux enjeux concernant le métier commercial afin de faciliter le déploiement des nouvelles approches du client permettant d'optimiser la performance commerciale en synchronisant l'action avec le contexte dans lequel évolue l'entreprise. Maîtriser les techniques de communication commerciale, atteindre une qualité relationnelle optimale et acquérir les méthodologies à chaque étape de l'acte de vente fait partie d'entraînement pratique lors de cette séquence de formation. Ainsi, chaque commercial s'approprie les techniques de communication verbale et non verbale pour gérer efficacement les situations sensibles, constituant la réalité de la négociation.

### PROGRAMME DE FORMATION

1ère année	
MODULE 01	Droit des affaires
MODULE 02	Marketing
MODULE 03	Etudes des marchés
MODULE 04	Gestion comptable et financière
MODULE 05	Prospection des marchés
MODULE 06	Techniques de vente et de négociation
2ème année	
MODULE 07	Intelligences économiques
MODULE 08	Gestion de la relation client
MODULE 09	Négociation en milieu industriel
MODULE 10	Management des équipes
MODULE 11	Management de la force de vente

### PIÈCES À FOURNIR

- ✦ 01 Copies CIN Légalisées
- ✦ 02 Copies d'attestation du baccalauréat Légalisées
- ✦ 03 Extrait d'Acte de Naissance
- ✦ 04 Photos
- ✦ 05 Enveloppe A4.
- ✦ 06 Enveloppes Timbrées.

### FORM D'INSCRIPTION

VEUILLEZ VOUS CONNECTER OU INSCRIRE POUR COMPLÉTER VOTRE INSCRIPTION

[login](#)

### PARTAGER CET ARTICLE



### FORMATIONS DIPLOMANTES

Technicien



Technicien Spécialisé



Technicien Supérieur



Licence Professionnel



Master Professionnel



### FICHE D'ÉTABLISSEMENT

École : Compétence Center  
 Ville : Fes  
 Tél : 06 60 77 73 82  
 Whatsapp 06 60 77 73 82  
 Email : [contact@competencecenter.ma](mailto:contact@competencecenter.ma)  
 Adr : [\(Revoir école sur Google Maps\)](#)

Figure 29 : Page détail diplôme

## 1.6 page de formations

C'est la page des différents produits classés par domaine et catégories, chaque produit contient une image avec un nom, et une description et un bouton renvoie vers les détails.

### TECHNOLOGIES WEB

#### DÉVELOPPEMENT FRONT-END

1 FORMATIONS ETAT DE L'ART :



**Formation Les technologies du Web**

Cette formation de synthèse vous permettra de faire un point complet sur les technologies du Web. Il vous présentera...

[lire la suite >>](#)



**Formation Conception d'architecture Web**

Cette formation de synthèse aborde l'état de l'art des technologies Web et de leurs implications sur les SI d'entreprise...

[lire la suite >>](#)



**Formation XML & JSON**

Standards incontournables dans les échanges de données textuelles sur le Web, XML et JSON ont pris une place majeure dans les...

[lire la suite >>](#)



**Formation JavaScript au cœur des architectures Web**

Cette formation vous présentera l'importance du JavaScript dans les architectures orientées Web et...

[lire la suite >>](#)

2 FORMATIONS HTML, CSS, XML :



**Développer un site Web**

Cette formation, très pratique, vous présentera l'ensemble des technologies Internet. Il vous expliquera le fonctionnement des...

[lire la suite >>](#)



**Formation en hTML5**

Cette formation vous permettra d'acquérir les notions essentielles du langage HTML et de ses différentes versions : HTML, XHTML...

[lire la suite >>](#)



**Formation en css3**

Le langage CSS est devenu le langage de référence pour la mise en page des sites Web. Durant ce cours, vous apprendrez à élaborer...

[lire la suite >>](#)



**Formation en XML**

Ces dernières années ont vu une forte progression de la popularité de XML, le standard du W3C pour l'écriture de documents structurés...

[lire la suite >>](#)



**formation en JavaScript**

Le langage JavaScript est devenu incontournable pour le développement d'applications client riches. Ce cours...



**Formation en EcmaScript 6**

Le langage JavaScript est devenu un langage incontournable dans les développements Web et mobiles tant...



**Formation en ajax**

Ajax est devenu une technologie incontournable du développement d'applications riches Web 2.0. Durant...



**Formation en JavaScript, HTML dynamique**

Le langage JavaScript est devenu incontournable dans le...



Figure 30 : Page du formations



## 1.7 page détails formation

C'est la page qui affiche les détails de formation (Synthèse, les objectifs pédagogiques) et les tarifications que le client peut payer.

### RGPD FOUNDATION (EXIN)

#### FORMATION :

Cette certification pour la confidentialité et la protection des données (PDPF) d'EXIN valide les connaissances d'un professionnel sur l'organisation de la protection des données personnelles afin de garantir la conformité au règlement général sur la protection des données.

#### OBJECTIFS PÉDAGOGIQUES :

- Donner une définition des données personnelles selon le RGPD/GDPR
- Comprendre le contenu de la réglementation générale de la protection des données
- Faire une distinction entre les données personnelles et catégories spéciales comme les données personnelles sensibles
- Comprendre les concepts, les approches, les méthodes et les techniques pour la protection efficace des données
- Se préparer à la certification EXIN Privacy & Data Protection Foundation



### TARIFICATION ET DÉROULEMENT

<p><b>FORMATION ACCÉLÉRÉE</b></p> <p><b>1600 DH ≈ 151 €</b></p> <ul style="list-style-type: none"><li>➤ TYPE DE FORMATION : INDIVIDUEL</li><li>➤ VOLUME HORAIRE : 16 HEURES</li><li>➤ DÉBUT DE LA FORMATION : DANS UN DÉLAIS DE 24 H APRÈS LA VALIDATION DE VOTRE INSCRIPTION</li><li>➤ HORAIRE : FLEXIBLE SELON VOTRE DISPONIBILITÉ ET LA DISPONIBILITÉ DE L'ENSEIGNANT</li><li>➤ RÉPARTITION DES HEURES DE LA FORMATION : VOUS POUVEZ TERMINER DANS UN DÉLAIS DE 2 JOURS OU BIEN RÉPARTIR VOTRE HEURES SELON VOTRE RYTHME, VOTRE ENGAGEMENT</li></ul> <p>➔ INSCRIRE</p>	<p><b>FORMATION ACCÉLÉRÉE</b></p> <p><b>1600 DH ≈ 151 €</b></p> <ul style="list-style-type: none"><li>➤ TYPE DE FORMATION : EN GROUPE</li><li>➤ VOLUME HORAIRE : 16 HEURES</li><li>➤ DÉBUT DE LA FORMATION : DANS UN DÉLAIS DE 24 H APRÈS LA VALIDATION DE VOS INSCRIPTIONS</li><li>➤ HORAIRE : FLEXIBLE SELON VOS DISPONIBILITÉS ET LA DISPONIBILITÉ DE L'ENSEIGNANT</li><li>➤ RÉPARTITION DES HEURES DE LA FORMATION : VOUS POUVEZ TERMINER DANS UN DÉLAIS DE 2 JOURS OU BIEN RÉPARTIR VOS HEURES SELON VOS RYTHMES, VOS ENGAGEMENTS</li></ul> <p>⚠ NB : LE GROUPE EST COMPILÉ PAR VOUS-MÊME</p> <p>➔ INSCRIRE</p>
<p><b>FORMATION CONTINUE</b></p> <p><b>800 DH/Mois ≈ 75 €</b></p> <ul style="list-style-type: none"><li>➤ TYPE DE FORMATION : INDIVIDUEL</li><li>➤ VOLUME HORAIRE : 16 HEURES</li><li>➤ DURÉE DE LA FORMATION : 2 MOIS</li><li>➤ DÉBUT DE LA FORMATION : DANS UN DÉLAIS DE 24 H APRÈS LA VALIDATION DE VOTRE INSCRIPTION</li><li>➤ DÉROULEMENT : UNE SÉANCE DE 2H PAR SEMAINE</li><li>➤ HORAIRE : À DÉTERMINER APRÈS LA FIN DE VOTRE INSCRIPTION</li></ul> <p>➔ INSCRIRE</p>	<p><b>FORMATION CONTINUE</b></p> <p><b>400 DH/Mois ≈ 38 €</b></p> <ul style="list-style-type: none"><li>➤ TYPE DE FORMATION : EN GROUPE</li><li>➤ VOLUME HORAIRE : 16 HEURES</li><li>➤ DURÉE DE LA FORMATION : 2 MOIS</li><li>➤ DÉBUT DE LA FORMATION : LE 01/08/2022</li><li>➤ DERNIER DÉLAIS D'INSCRIPTION : LE 25/07/2022</li><li>➤ DÉROULEMENT : UNE SÉANCE DE 2H PAR SEMAINE</li><li>➤ HORAIRE : À DÉTERMINER APRÈS LA FIN DE VOTRE INSCRIPTION POUR S'ADAPTER AUX EMPLOIS DE TEMPS DES INSCRITS</li></ul> <p>➔ INSCRIRE</p>

;;

Figure 31 : Page détails formation 1/2

Elle contient aussi le programme de la formation.

## PROGRAMME DE FORMATION

**1 DÉFINIR LA CONFIDENTIALITÉ ET LA PROTECTION DES DONNÉES PERSONNELLES :**

- La confidentialité (concept, définition et législation).
- La donnée personnelle (concept, définition, catégories, droits, traitement et rôles).
- Les motifs légitimes et les limitations de la finalité du traitement des données personnelles.
- Les exigences avancées pour le traitement légitime des données personnelles
- Les droits de la personne concernée par les données personnelles.
- La violation de données personnelles et les procédures relatives.

**2 ORGANISER LA PROTECTION DES DONNÉES PERSONNELLES SELON LE RGPD :**

- L'importance de la protection des données personnelles dans l'entreprise.
- Les autorités de surveillance et de contrôle (rôle, responsabilités dans application du RGDP).
- Le transfert de données à l'intérieur de l'Espace économique européen (EEE).
- Le transfert de données entre l'Espace économique européen (EEE) et les États-Unis.
- Le transfert des données personnelles vers des pays tiers hors l'Union européenne (UE).
- Relier les règles d'entreprise avec la protection des données personnelles dans les contrats.

**3 METTRE EN ŒUVRE UNE PROTECTION DES DONNÉES PERSONNELLES CONFORME AU RGPD :**

- La protection des données par la conception et par défaut.
- L'analyse d'impact sur la protection des données (DPIA).
- L'utilisation des données personnelles sur Internet et dans les réseaux sociaux.
- Les données personnelles liées à l'utilisation du Web et des médias sociaux à des fins de marketing.

**4 RÉVISION ET PRÉPARATION À L'EXAMEN :**

- Révision du programme EXIN : Privacy & Data Protection Foundation.
- Examen blanc et correction collective.
- Conseils pour l'examen

**5 EXAMEN DE CERTIFICATION PRIVACY & DATA PROTECTION FOUNDATION :**

- 65% de bonnes réponses sont requis pour obtenir la certification.

**EXEMEN :** Examen composé de 40 questions à choix multiples à traiter en 1h, sans document.

## NOTRE PRIORITÉ

**FORMATION FLEXIBLE**

Vous souhaitez actualiser vos connaissances ou acquérir un diplôme ? Choisissez parmi les différentes formations en informatique le cours qui vous convient, à vos rythme, tout au long de vos formation.

**QUALITÉS REQUISES**

L'informatique est un outil majeur de stratégie et de compétitivité. Il est devenu indispensable aux entreprises et au grand public... Profitez des conseils avec nous pour bien maîtriser l'informatique.

**FORMATION À DISTANCE**

Il est possible de devenir webmaster, webdesigner ou référencieur... Profitez avec notre centre des formations diplômantes et certifiantes à distance pour s'orienter aux métiers du web.

**PRIX COMPÉTITIFS**

Depuis la création de notre centre, nous ne cessons de développer nos connaissances pour assurer de formation performante avec un prix abordable, raisonnable et particulièrement avantageux.

Votre nom

Adresse mail

Numéro de téléphone

Tapez votre message ici...

Envoyer

[Contact Info](#)

[Nos Services](#)

[A Propos](#)

Figure 32 : Page détails formation 2/2

Lorsque l'utilisateur clique sur s'inscrire si l'authentification n'est pas faite, il s'affiche un message demandant la connexion :



Figure 33 : Inscrire du visiteur

Sinon c'est le formulaire d'inscription qui s'affiche :





Figure 34 : Inscrire du client







## 1.8 Page certifications

**CERTIFICATIONS CISCO**

**1 CCNA :**



 <p><b>Administrateur réseau CISCO certifié CCNA II</b></p> <p>Cette formation prépare donc spécifiquement au passage de l'examen ICND2 200-105. Ceci étant, si vous aviez...</p> <p><a href="#">lire la suite &gt;&gt;</a></p>	 <p><b>Administrateur réseau CISCO certifié CCNA I</b></p> <p>Cette formation prépare donc à l'examen ICND1 (100-105), un des deux examens de qualification proposés aux...</p> <p><a href="#">lire la suite &gt;&gt;</a></p>	 <p><b>CCNA Network Security, Cisco IINS</b></p> <p>Au cours de cette formation les participants apprendront l'ensemble des méthodes et des techniques indispensables...</p> <p><a href="#">lire la suite &gt;&gt;</a></p>
--	--	---

**2 CCNP :**

 <p><b>Implémenter des solutions de contrôle des menaces Cisco</b></p> <p>Pour faire face aux menaces telles que les intrusions et les logiciels malveillants qui pèsent sur les réseaux informatiques...</p> <p><a href="#">lire la suite &gt;&gt;</a></p>	 <p><b>Implémenter une solution d'accès sécurisée Cisco</b></p> <p>Les réseaux informatiques font face à des menaces extérieures sérieuses dont il est primordial de se prévenir et les empêcher...</p> <p><a href="#">lire la suite &gt;&gt;</a></p>	 <p><b>Sécuriser un réseau d'entreprise avec des solutions Cisco</b></p> <p>Alors que l'importance des menaces informatiques continue d'augmenter avec le développement des technologies...</p> <p><a href="#">lire la suite &gt;&gt;</a></p>
 <p><b>Sécuriser les équipements mobiles avec des solutions Cisco</b></p> <p>Le VPN, Virtual Private Network, ou réseau virtuel privé, est un système permettant de relier des appareils informatiques distants...</p> <p><a href="#">lire la suite &gt;&gt;</a></p>	 <p><b>Mettre en œuvre les routeurs CISCO</b></p> <p>Cette formation permet d'acquérir l'ensemble des techniques et des méthodes pour appréhender les concepts avancés de routage...</p> <p><a href="#">lire la suite &gt;&gt;</a></p>	 <p><b>Mise en œuvre des réseaux IP commutés Cisco</b></p> <p>Cette formation permet d'acquérir l'ensemble des techniques et des méthodes pour créer un réseau d'entreprise de simple à complexe et à...</p> <p><a href="#">lire la suite &gt;&gt;</a></p>

**CERTIFICATIONS MICROSOFT**

**1 MCSA CLOUD PLATFORM :**

		
---	---	---



Figure 35 : Page certification



## 1.9 Page détails d'une certification



### ADMINISTRATEUR RÉSEAU CISCO CERTIFIÉ CCNA

#### PRÉPARATION À L'EXAMEN ICND2 (200-105) :

Cette formation prépare donc spécifiquement au passage de l'examen ICND2 200-105. Ceci étant, si vous aviez reçu auparavant la formation OO2 CIS31FR qui prépare à l'examen ICND1 100-105, vous pourriez choisir alors d'obtenir la certification CCNA en une seule étape en passant l'examen CCNA 200-120, plutôt qu'en deux étapes. Pour terminer, nous rappelons que la certification CCNA constitue un jalon indispensable pour quiconque qui envisagerait la poursuite du cursus vers la certification de qualification supérieure CCNP (« Cisco Certified Network Professional»). A l'examen ICND2 (200-105), et si vous envisagez d'obtenir votre certification CCNA en deux étapes, vous devez être en mesure de réussir les tâches suivantes:

1. Configuration, test et dépannage d'un commutateur doté de VLAN et assurant des communications inter-commutateurs
2. Mise en œuvre du plan d'adressage IP et des services IP dans le cadre d'un réseau de taille moyenne
3. Configuration, test et dépannage NAT et ACL d'un réseau de taille moyenne
4. Configuration courante et dépannage des équipements CISCO et du routage
5. Test des liens WAN



#### OBJECTIFS PROGRAMME PRÉREQUIS PUBLIC

1. Configurer et dépanner un petit réseau (réentraînement)
2. Décrire les concepts de routage tels qu'ils s'appliquent à un réseau de taille intermédiaire
3. Etendre un réseau commuté jusqu'à une taille intermédiaire en intégrant de nombreux commutateurs, le support des VLANs, le trunking et le spanning-tree
4. Configurer, mettre en œuvre et dépanner le protocole de routage EIGRP
5. Configurer, mettre en œuvre et dépanner le protocole de routage OSPF
6. Gérer le trafic réseau en appliquant les listes d'accès convenables (ACLs), configurer, mettre en œuvre et dépanner les listes d'accès sur un réseau de taille intermédiaire
7. Identifier et implémenter les technologies WAN appropriées sur le réseau
8. Décrire quand utiliser la translation d'adresses NAT et la translation de ports PAT sur un réseau de taille intermédiaire. Configurer NAT et PAT sur les routeurs

### NOTRE PRIORITÉ

 <b>FORMATION FLEXIBLE</b> Vous souhaitez actualiser vos connaissances ou acquérir un diplôme ? Choisissez parmi les différentes formations en informatique le cours qui vous convient, à vos rythmes, tout au long de vos formations.	 <b>QUALITÉS REQUISES</b> L'informatique est un outil majeur de stratégie et de compétitivité. Il est devenu indispensable aux entreprises et au grand public... Profitez des conseils avec nous pour bien maîtriser l'informatique.	 <b>FORMATION À DISTANCE</b> Il est possible de devenir webmaster, webdesigner ou référent... Profitez avec notre centre des formations diplômantes et certifiantes à distance pour s'orienter aux métiers du web.	 <b>PRIX COMPÉTITIFS</b> Depuis la création de notre centre, nous ne cessons de développer nos connaissances pour assurer de formation performante avec un prix abordable, raisonnable et particulièrement avantageux.
--	--	--	--

### TARIFICATION ET DÉROULEMENT

<b>FORMATION ACCÉLÉRÉE</b> 5600 DH ⇒ 528 €	<b>FORMATION ACCÉLÉRÉE</b> 5600 DH ⇒ 528 €	<b>FORMATION CONTINUE</b> 800 DH ⇒ 75 €
---	---	--

Figure 36 : Page détail certification

## 1.10 Page soutien

Competence Center

Accueil Services ▾ Diplôme ▾ Formations ▾ Certifications ▾ Soutien À propos contact aderdar.youssef ▾

**Cours de soutien en informatique !**

Vous voulez réussir vos examens, vos projets informatique de stage ou de fin d'étude ?

(+212) 06 60 77 73 82 / (+212) 05 35 62 18 65

[PLUS D'INFO](#)

22, Rue Mohammed El Hayani, V.N Fès, 4ème Etage, Appt 20 Imm Hazzaz Fes - Maroc  
contact@competencecenter.ma

Facebook, Email, Instagram, WhatsApp, Telegram, Messenger icons

### Soutien en tout matière Informatique



Vous voulez réussir vos examens, vos projets informatique (de stage ou de fin d'étude), Competence Center vous propose des formules de soutien en tout matière Informatique avec des prix très convenables, plus avantageux et abordable.

- Projet de fin d'étude (PFE)
- Préparation d'examens
- Préparer un doctorat.

#### TARIFICATION

Trouver des personnes qui seront intéressées pour démarrer un groupe de 2, 3 ou 4 personnes avec vous, afin que le soutien soit orienté vers vos besoins spécifiques.

	NOMBRE DE PERSONNE	VOLUME HORAIRE	PRIX / MOIS
EN GROUPE	4	2h par semaine	200 Dh
	3		300 Dh
	2		400 Dh
INDIVIDUEL	1		800 Dh

#### Contact Info

**PHONE**

Whatsapp : (+212) 06 60 77 73 82  
Mobile : (+212) 06 60 77 73 82  
Fixe : (+212) 05 35 62 18 65

**ADDRESS**

22, Rue Mohammed El Hayani, V.N Fès, 4ème Etage, Appt 20 Imm Hazzaz Fes - Maroc

**E-MAIL**

contact@competencecenter.ma

#### Nos Services

**PACKS :**

Création Web  
Création Mobile  
Référencement Web  
Location De Salle  
Création Vidéo Motion Design

**FORMATIONS :**

Diplômes  
Cours De Soutiens  
Certifications  
Formations

#### A Propos

**Competence Center**

Nous Sommes Une Société, Entreprise Et Agence De Services Informatiques. Ainsi Que Une École, Établissement Et Centre De Formations Supérieur Qui Considéré Le Leader À Fès. En Plus, Competence Center Offre Des Cours De Soutiens, Des Certifications Qui Couvrent Une Large Panoplie De Domaines Informatiques... Plus

Facebook, Email, Instagram, WhatsApp icons

Figure 37 : Page soutien

## 1.11 Page À propos

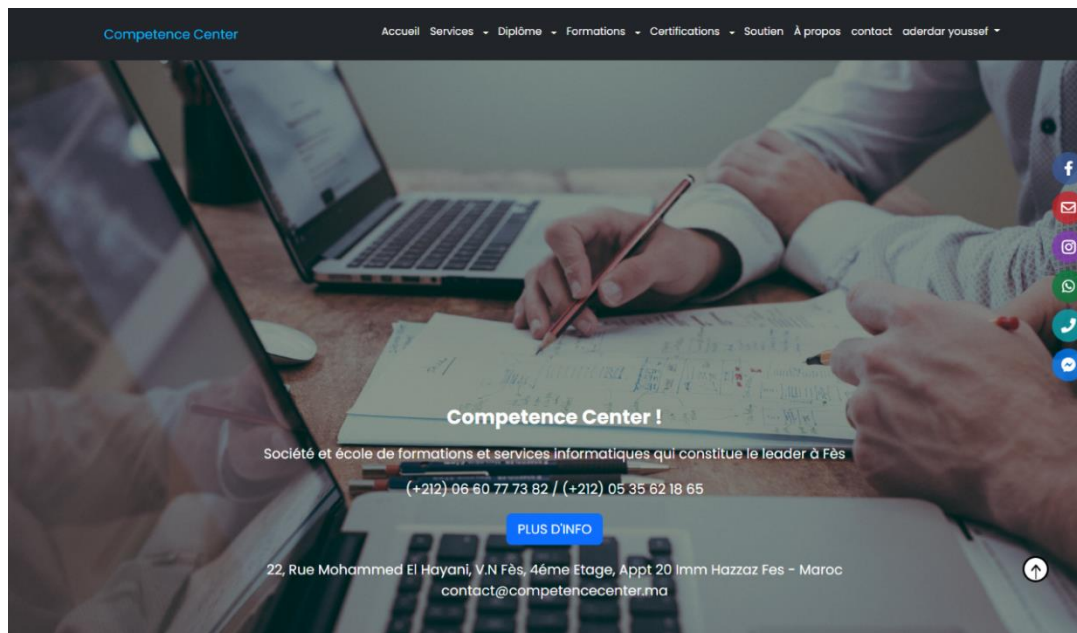

### Competence Center Au Maroc

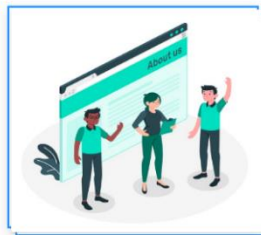

#### QUI SOMMES NOUS ?

Competence Center, est une agence et société de tous services informatiques au Maroc. Ainsi qu'un établissement, organisme et centre de formation et soutien professionnelles en toutes matières informatiques... Nous sommes là pour atteindre la satisfaction de nos clients et vous garantir le meilleur service en :

- Développement des sites internet (bien référencé)
- Développement des applications mobiles et des logiciels

#### POURQUOI NOUS CHOISIR ?



#### SATISFAIT OU REMBOUSÉ

Vous avez suffisamment de temps pour tester nos services. Si vous n'êtes pas satisfaits, Competence Center vous rembourse



#### SUPPORT 24 / 7 / 365

Notre centre de relation clientèle est à votre disposition 24h/24 et 7j/7 et prête pour répondre à toutes vos attentes concernant nos services



#### ÉQUIPE D'EXPERTS

Nous avons une équipe passionnée d'experts numériques qui sont dédiés à vous aider à mettre vos idées sur le marché

<h4>Contact Info</h4> <p><b>PHONE</b></p> <p>Whatsapp : (+212) 06 60 77 73 82 Mobile : (+212) 06 60 77 73 82 Fixe : (+212) 05 35 62 18 65</p> <p><b>ADDRESS</b></p> <p>22, Rue Mohammed El Hayani, V.N Fès, 4ème Etage, Appt 20 Imm Hazzaz Fes - Maroc</p> <p><b>E-MAIL</b></p> <p>Contact@Competencecenter.Ma</p>	<h4>Nos Services</h4> <p><b>PACKS :</b></p> <p>Création Web Création Mobile Référencement Web Location De Salle Création Vidéo Motion Design</p> <p><b>FORMATIONS :</b></p> <p>Diplômes Cours De Soutiens Certifications Formations</p>	<h4>A Propos</h4> <p><b>Competence Center</b></p> <p>Nous Sommes Une Société, Entreprise Et Agence De Services Informatiques. Ainsi Que Une Ecole, Etablissement Et Centre De Formations Supérieur Qui Considère Le Leader À Fès. En Plus, Competence Center Offre Des Cours De Soutiens, Des Certifications Qui Couvrent Une Large Panoplie De Domaines Informatiques... Plus</p> <p><a href="#">f</a> <a href="#">e</a> <a href="#">i</a> <a href="#">w</a></p>
--	---	---

Figure 38 : Page À propos

## 1.12 page contact

Cette page offre des informations sur la localisation de centre qu'on a ajouté récemment à google maps ainsi que le numéro du téléphone, l'adresse email et les réseaux sociaux.

Figure 39 : Page contact



### 1.13 Authentification :

Chaque utilisateur peut se connecter ou créer un compte afin de bénéficier des services du site.

Cette page permet à l'utilisateur de créer un compte.

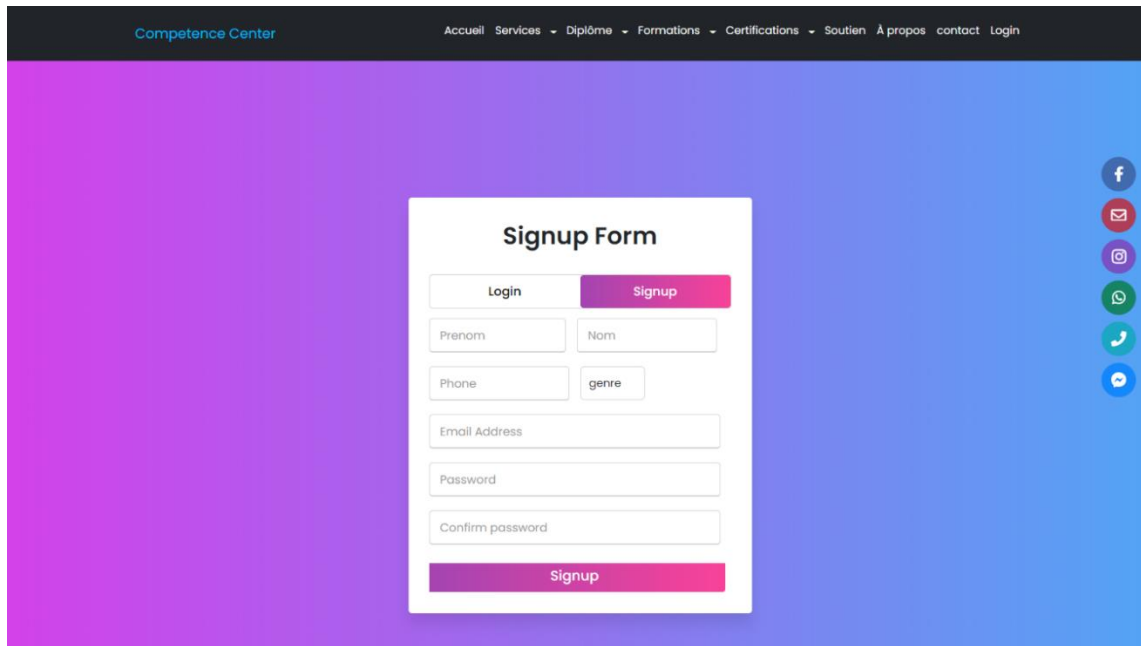

The screenshot shows the 'Signup Form' on the 'Competence Center' website. The page has a dark header with navigation links: Accueil, Services, Diplôme, Formations, Certifications, Soutien, À propos, contact, and Login. The main content area has a purple-to-blue gradient background. On the right side, there is a vertical stack of social media icons: Facebook, Email, Instagram, WhatsApp, Telegram, and Messenger. The 'Signup Form' itself is a white box with a 'Login' button on the left and a 'Signup' button on the right. Below these buttons are input fields for 'Prenom', 'Nom', 'Phone', 'genre', 'Email Address', 'Password', and 'Confirm password'. At the bottom of the form is a large pink 'Signup' button.

Figure 40 : Création compte

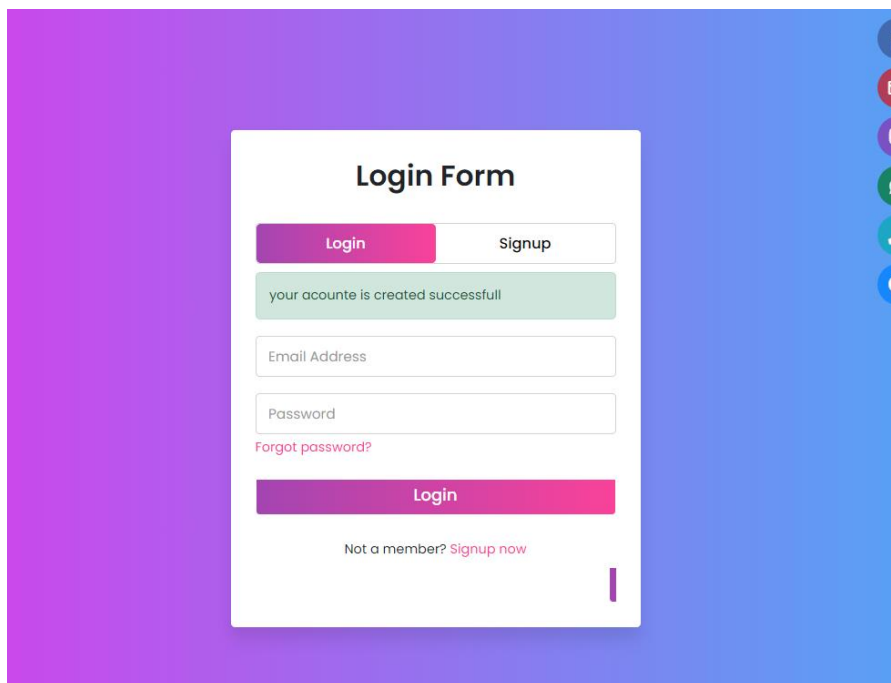

The screenshot shows the 'Login Form' on the 'Competence Center' website. The page has the same purple-to-blue gradient background and social media icons as Figure 40. The 'Login Form' is a white box with a 'Login' button on the left and a 'Signup' button on the right. Below these buttons is a green message box that says 'your acounte is created successfull'. Below the message are input fields for 'Email Address' and 'Password'. There is a link for 'Forgot password?' below the password field. At the bottom of the form is a large pink 'Login' button. Below the 'Login' button is a link that says 'Not a member? Signup now'.

Figure 41 : Message après la création du compte

Cette page permet au client ou administrateur de se connecter si les données entrées sont valides.

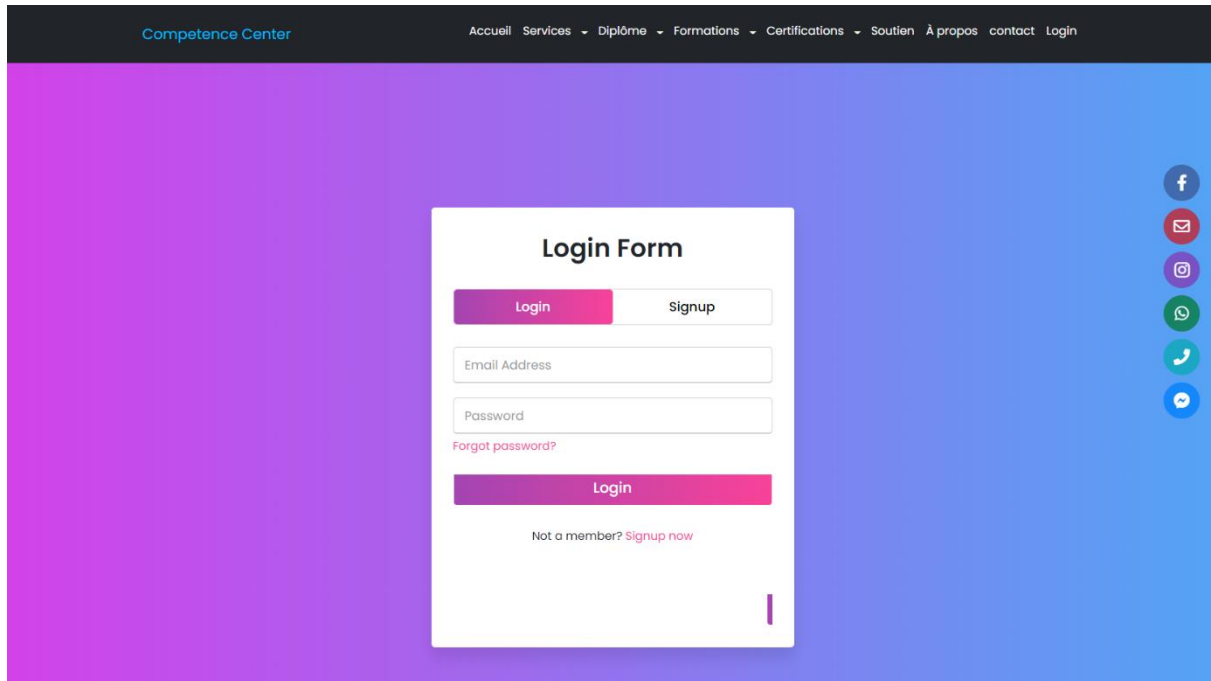

Figure 42 : Page d'authentification

S'il y'a une erreur : champs vides ou données saisies invalides un message d'erreur apparait.

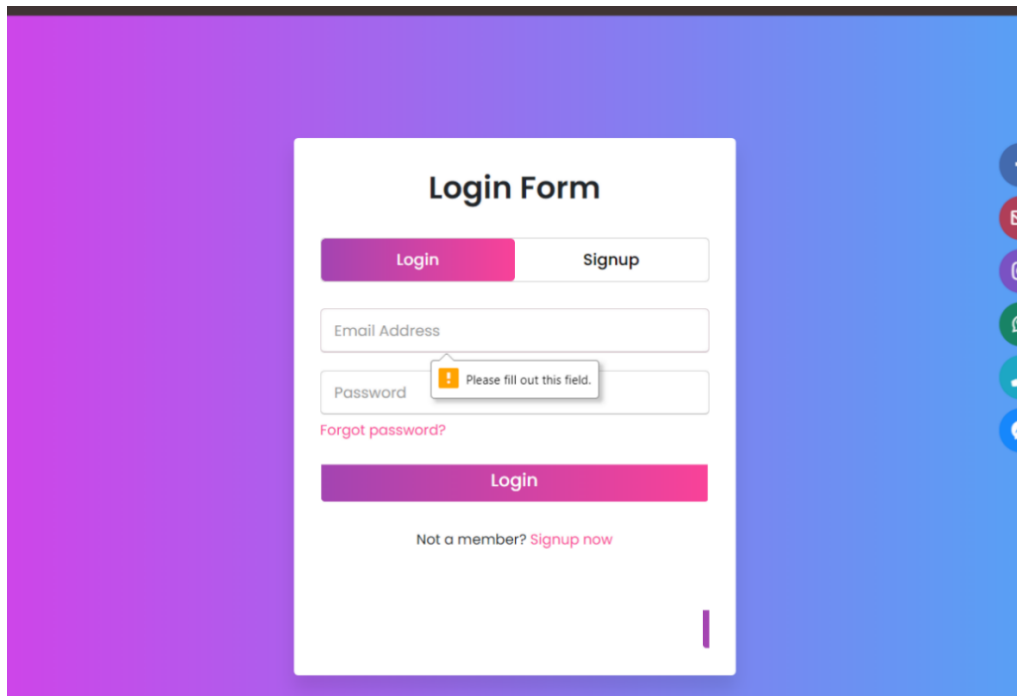

Figure 43 : Erreur 1 d'authentification

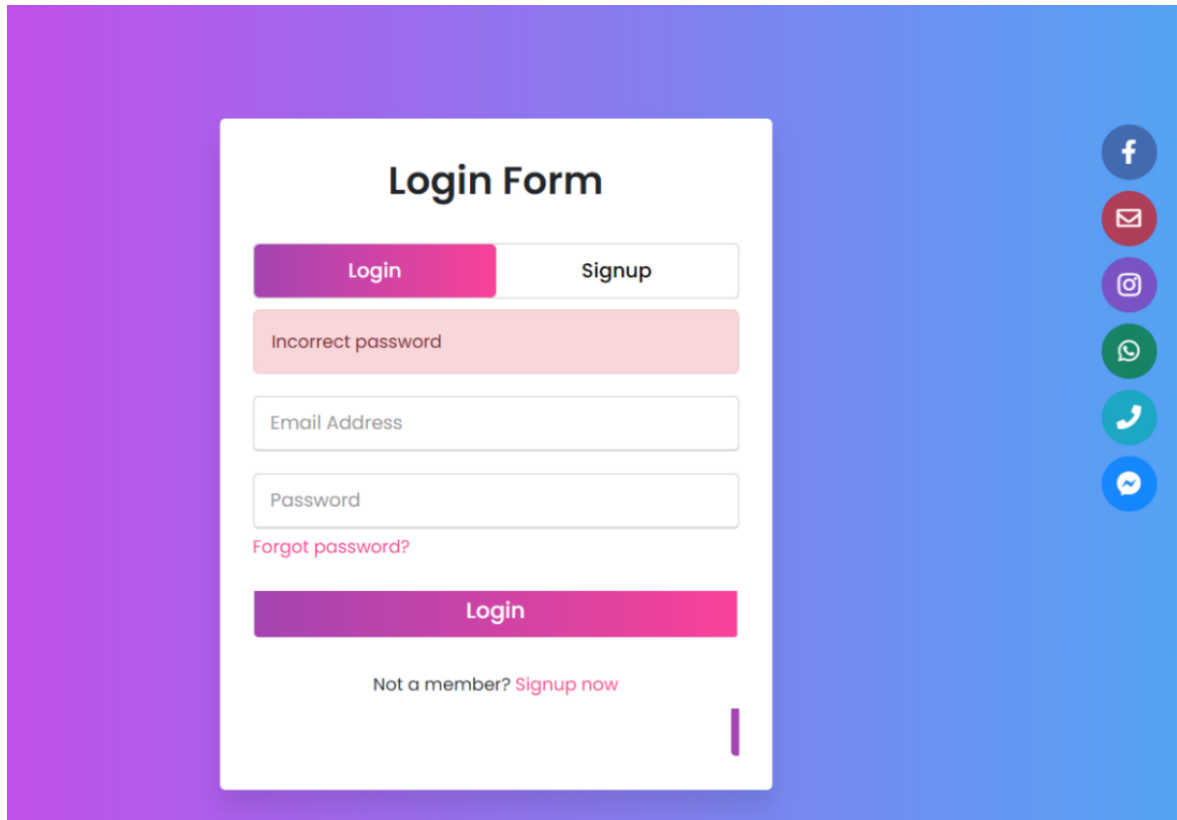

Figure 44 : Erreur 2 d'authentification

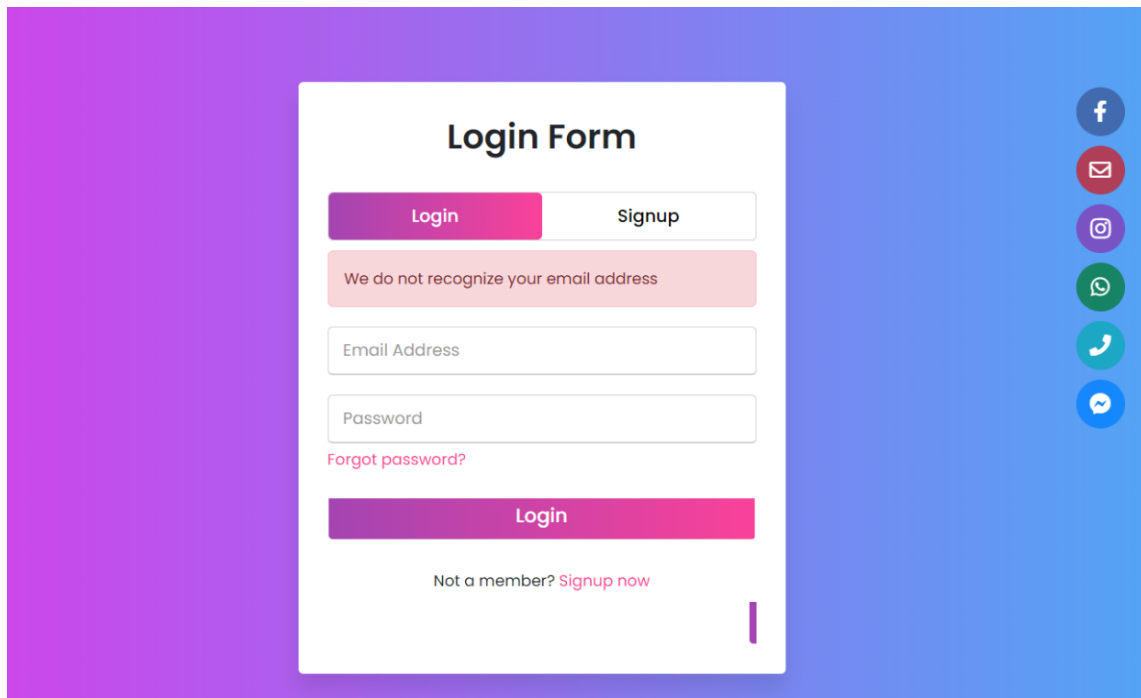

Figure 45 : Erreur 3 d'authentification

Si le formulaire est correctement validé, ça dépend du type du compte saisi que la prochaine page sera générée.

Si le compte correspond à un client, il sera redirigé vers la page principale (la page de la connexion est bloquée dès qu'on est connecté on ne peut plus alors accéder à cette page jusqu'à déconnexion).

## 2 Les pages accédées par le client

### 2.1 Accueil du client

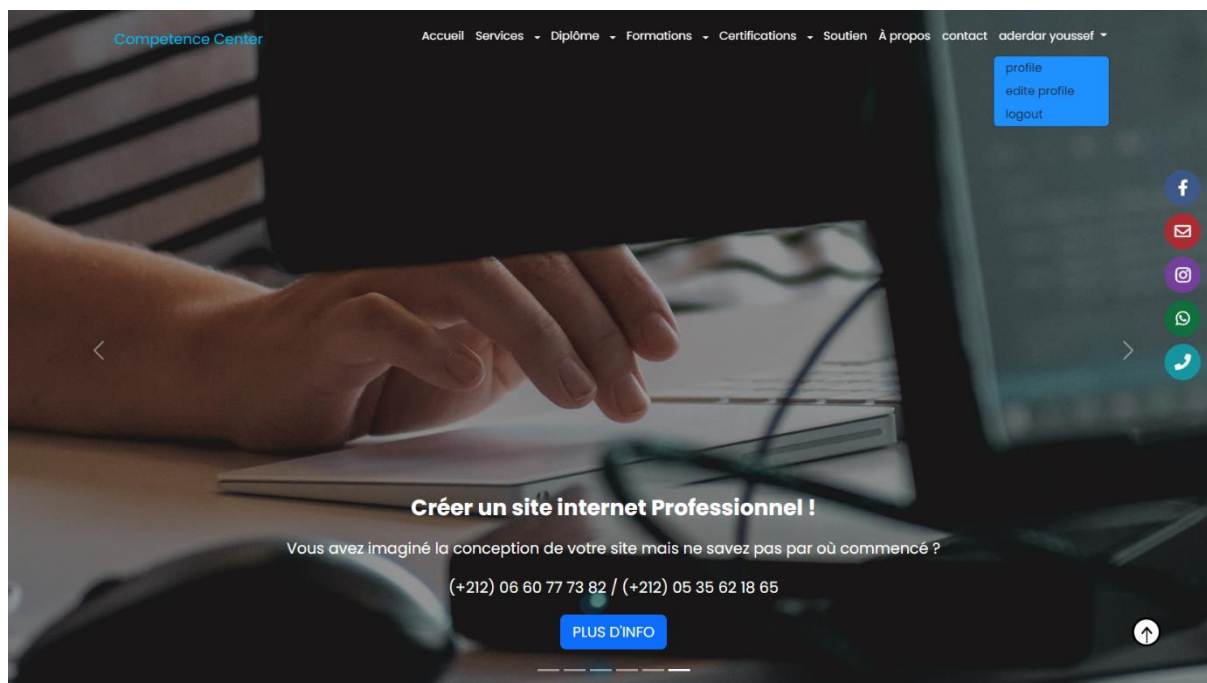



Figure 46 : Accueil du client

### 2.2 Profil du client

Le client peut accéder à la page de son profil qui contient, ses informations et ses inscriptions.



Competence Center    Accueil Services ▾ Diplôme ▾ Formations ▾ Certifications ▾ Soutien À propos contact aderdar youssef ▾









**aderdar youssef**

[Edit profile](#)

[logOut](#)

Prenom	youssef
nom	aderdar
Email	youssef.aderdar@gmail.com
Phone	606060606
password	\$2y\$10\$bXRodJZX2VChSuJAB/A96.w2T3c08glGIM5KI1H73.gpbGYTkgTq

**Inscription formation :**

#	catégorie de formation	Domain de formation	Nom de formation	type de formation	Prix
1	Développement Front-End	Technologies Web	FORMATION CONCEPTION D'ARCHITECTURE WEB	EN GROUPE	1000
2	Développement Back-End et PHP	Technologies Web	FORMATION PHP 7 ET 5	EN GROUPE	400

**Inscription Diplome :**

#	Cycle	spécialité	Nom de Diplome	Prix par mois
---	-------	------------	----------------	---------------

[Contact Info](#)    [Nos Services](#)    [A Propos](#)

Figure 47 : Profil du client

## 2.3 page modifier profil

Il peut modifier son profile

Competence Center    Accueil Services ▾ Diplôme ▾ Formations ▾ Soutien À propos contact aderdar youssef ▾



**youssef aderdar**

Prenom	<input type="text" value="youssef"/>
Nom	<input type="text" value="aderdar"/>
sexe	<input type="text" value="male"/>
Phone	<input type="text" value="606060606"/>
Email	<input type="text" value="youssef.aderdar@gmail.com"/>
Password	<input type="password" value="\$2y\$10\$bXRodJZX2VChSuJAB/A96.w2T3c08glGIM5KI1H73.gpbGYTkgT"/>

[Save Changes](#)













Figure 48 : Page modifier profil

## 3 Les pages accédées par l'administrateur

Si le compte correspond à un admin, il sera redirigé vers admin panel

### 3.1 Page statistiques

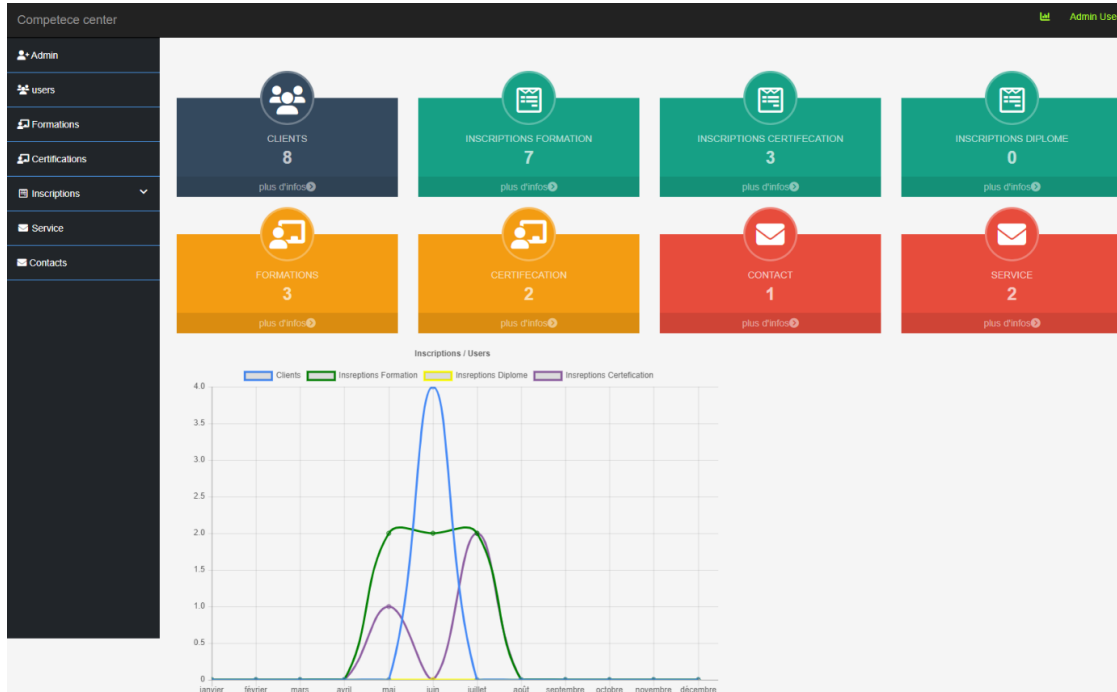

Figure 49 : Page statistique

### 3.2 Page liste clients

The 'Users Details' page displays a table of users with the following columns: #, Nom, Prenom, num telephone, sexe, mail, and Actions. The table contains 8 rows of user data.

#	Nom	Prenom	num telephone	sexe	mail	Actions
1	aderdar	youssef	606060606	male	youssef.aderdar@gmail.com	[trash]
2	najah	khalid	65698625	male	khalid.zenkouar@usmba.ac.ma	[trash]
3	alaoui	mohamed	644020083	male	alaoui.mohamed@gmail.com	[trash]
4	Olivie	Nary	644020083	Female	onary0@jgsy.com	[trash]
5	Jacqui	Anckettill	694639032	Female	janckettill@deviantart.com	[trash]
6	Elyse	Rassmann	634914400	Female	erassmannj@wtix.com	[trash]
7	noob	ayoub	4560465	male	ayoub@gmail.com	[trash]
8	sett	kayle	787979895	male	zed@gmail.com	[trash]

Figure 50 : Page liste clients

## L'administrateur peut supprimer les clients

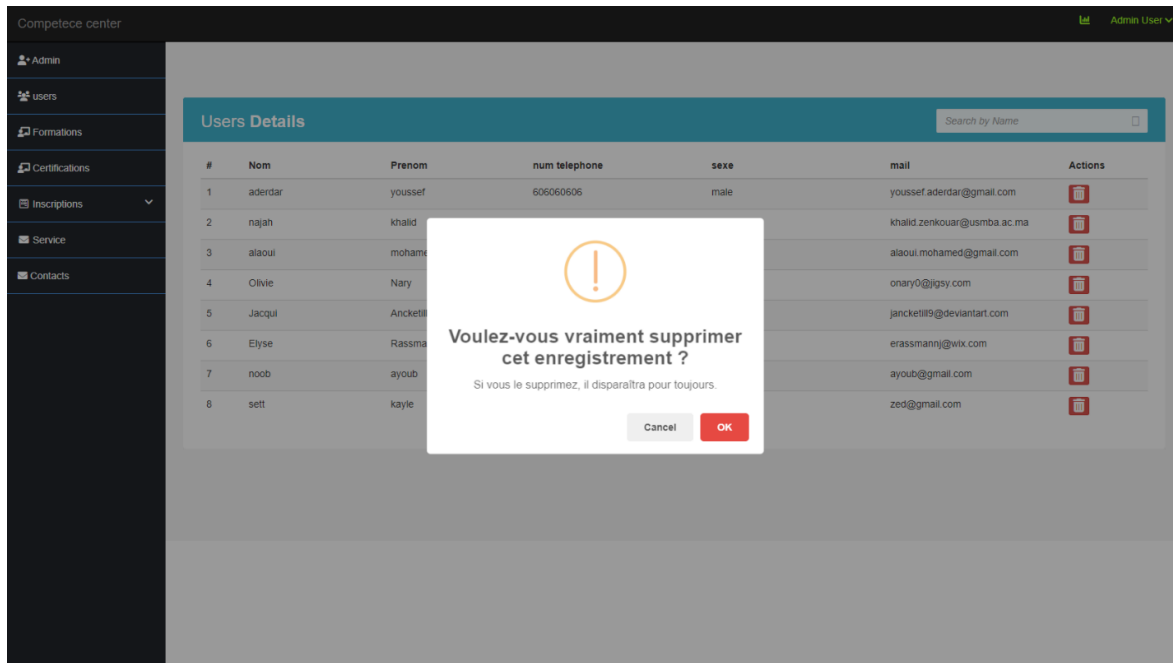

Figure 51 : Message confirmation du suppression

## 3.3 Page liste formations

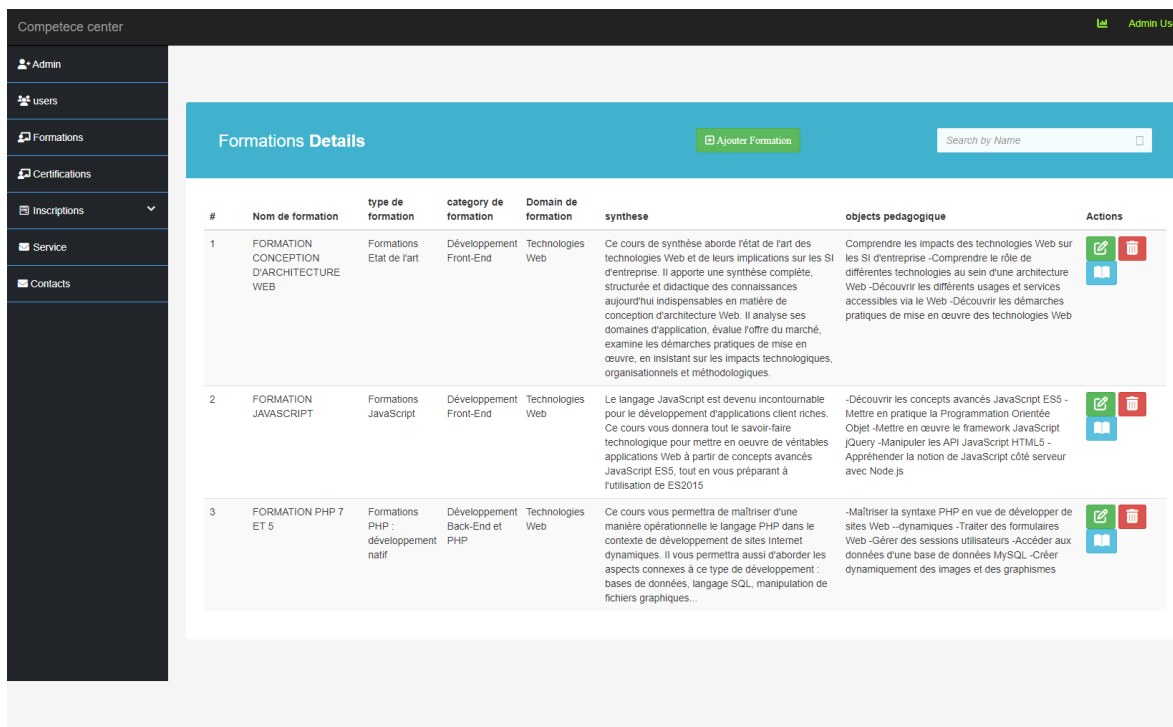

Figure 52 : Liste du formations

### 3.4 Page ajouter formations

Pour ajouter une formation l'administrateur remplit un formulaire d'ajout, Après avoir cliqué sur bouton « Ajouter formation » le formulaire s'affiche :

**Ajouter Formation :**

Nom formation

Domain de formation  
-Select-

Category 1  
nom category

Category 2  
nom category

Synthese title

synthese

Objectifs pedagogiques

TP

Description de face

Description de meta

Group de tarification  
-Select-

Lien

Front image

Content image

Ajouter

Figure 53 : Formulaire d'ajouter formation

**Ajouter Formation :**

**Nom formation**  
  
Veuillez remplir ce champ

**Domain de formation**  
-Select-  
Veuillez choisir ce champ

**Category 1**  
nom category  
Veuillez choisir ce champ

**Category 2**  
nom category  
Veuillez choisir ce champ

**Synthese titre**  
  
Veuillez remplir ce champ

**synthese**  
  
Veuillez remplir ce champ

**Objectifs pedagogiques**  
  
Veuillez remplir ce champ

**TP**

**Description de face**  
  
Veuillez remplir ce champ

**Description de meta**  
  
Veuillez remplir ce champ

**Group de tarification**  
-Select-  
Veuillez choisir ce champ

**Lien**  
  
Veuillez remplir ce champ

**Front image**  
  
Veuillez choisir ce champ

**Content image**  
  
Veuillez choisir ce champ

Figure 54 : Erreur d'ajouter formation

### 3.5 Page liste certification

**Certifications Details**

[Ajouter Certification](#)

#	Nom de certification	branch de certification	modul de certification	synthese	objets pedagogique	Actions
1	ADMINISTRATEUR RESEAU CISCO CERTIFIE CCNA	CCNA	CERTIFICATION CISCO	Cette formation prépare donc spécifiquement au passage de l'examen ICND2 200-105. Ceci étant, si vous aviez reçu auparavant la formation OD2 CIS31FR qui prépare à l'examen ICND1 100-105, vous pourriez choisir alors d'obtenir la certification CCNA en une seule étape en passant l'examen CCNA 200-120, plutôt qu'en deux étapes. Pour terminer, nous rappelons que la certification CCNA constitue un jalon indispensable pour quiconque qui envisagerait la poursuite du cursus vers la certification de qualification supérieure CCNP (« Cisco Certified Network Professional »)	Configurer et dépanner un petit réseau (réentraînement) - Décrire les concepts de routage tels qu'ils s'appliquent à un réseau de taille intermédiaire -Étendre un réseau commuté jusqu'à une taille intermédiaire en intégrant de nombreux commutateurs, le support des VLANs, le trunking et le spanning_tree -Configurer, mettre en œuvre et dépanner le protocole de routage EIGRP -Configurer, mettre en œuvre et dépanner le protocole de routage OSPF -Gérer le trafic réseau en appliquant les listes d'accès convenables (ACLs), configurer, mettre en œuvre et dépanner les listes d'accès sur un réseau de taille intermédiaire -Identifier et implémenter les technologies WAN appropriées sur le réseau -Décrire quand utiliser la translation d'adresses NAT et la translation de ports PAT sur un réseau de taille intermédiaire. Configurer NAT et PAT sur les routeurs	
2	IMPLÉMENTER DES SOLUTIONS DE CONTRÔLE DES MENACES CISCO (SITCS)	CCNP	CERTIFICATION CISCO	Sur faire face aux menaces telles que les intrusions et les logiciels malveillants qui pèsent sur les réseaux informatiques, notamment en entreprise, il existe des solutions qui permettent de prévenir ces perturbations. Cisco est spécialisée dans la conception de solutions de sécurité. Cette formation vous apprendra à implémenter ses solutions pour contrôler les menaces, en maîtrisant les pare-feu de nouvelle génération et les différents programmes de protection Cisco : protection email, protection cloud, prévention des intrusions. Elle vous préparera également à l'examen Cisco 300-207, qui fait partie du cursus de certification CCNP Security.	Mettre en place les pare-feu de nouvelle génération. - Déployer Cisco Web Security Appliance (WSA) -Déployer les connecteurs Cisco Cloud Web Security (CWS) -Déployer Cisco Email Security Appliance (ESA) -Déployer les services et modules Cisco Intrusion Prevention System (IPS).	

Figure 55 : Liste des certifications

### 3.6 Page inscriptions de formations

Column visibility  Copy  CSV  Excel  PDF  Print

Search:

Show  entries

Showing 1 to 6 of 6 entries

NOM et PRENOM	NOM DE FORMATION	TYPE DE FORMATION	PACKAGE	ETAT	DATE	
aderdar yousef	FORMATION CONCEPTION D'ARCHITECTURE WEB	EN GROUPE	FORMATION CONTINUE ACCÉLÉRÉE	pas valide	2022-06-25 09:49:53	<input type="checkbox"/>
aderdar yousef	FORMATION PHP 7 ET 5	EN GROUPE	FORMATION CONTINUE	validé	2022-06-25 10:26:13	<input type="checkbox"/>
Jacqui Anckettill	FORMATION JAVASCRIPT	EN GROUPE	FORMATION CONTINUE ACCÉLÉRÉE	pas valide	2022-07-20 02:10:28	<input type="checkbox"/>
Jacqui Anckettill	FORMATION JAVASCRIPT	EN GROUPE	FORMATION CONTINUE ACCÉLÉRÉE	pas valide	2022-07-20 02:10:28	<input type="checkbox"/>
najah khalid	FORMATION JAVASCRIPT	INDIVIDUEL	FORMATION CONTINUE	validé	2022-05-18 02:10:28	<input type="checkbox"/>
najah khalid	FORMATION JAVASCRIPT	INDIVIDUEL	FORMATION CONTINUE	pas valide	2022-05-18 02:10:28	<input type="checkbox"/>

Figure 56 : liste d'inscriptions des formations

### 3.7 inscriptions de certifications

Competecee center Admin User

Admin  
users  
Formations  
Certifications  
Inscriptions  
    >> Formation  
    >> Certification  
    >> Diplome  
Service  
Contacts

Column visibility Copy CSV Excel PDF Print

Search:

Show 10 entries

Showing 1 to 3 of 3 entries

NOM et PRENOM	NOM DE Certification	TYPE DE Certification	PACKAGE	ETAT	DATE	
aderdar yousef	IMPLÉMENTER DES SOLUTIONS DE CONTRÔLE DES MENACES CISCO (SITCS)	EN GROUPE	FORMATION ACCÉLÉRÉE	validé	2022-07-21 20:59:26	<input type="checkbox"/>
alaoui mohamed	IMPLÉMENTER DES SOLUTIONS DE CONTRÔLE DES MENACES CISCO (SITCS)	INDIVIDUEL		pas valide	2022-07-13 02:13:08	<input type="checkbox"/>
Olivie Nary	ADMINISTRATEUR RÉSEAU CISCO CERTIFIÉ CCNA	EN GROUPE	FORMATION ACCÉLÉRÉE	pas valide	2022-05-26 02:13:08	<input type="checkbox"/>

Previous 1 Next

valider Delete selected

Figure 57 : liste d'inscriptions des certifications

### 3.8 Page services

Competecee center Admin User

Admin  
users  
Formations  
Certifications  
Inscriptions  
Service  
Contacts

Column visibility Copy CSV Excel PDF Print

Search:

Show 10 entries

Showing 1 to 2 of 2 entries

type de service	Nom	phone	mail	message	ETAT	Date	
creation site web	alaoui	612345678	alaoui.mohamed@gmail.com	je veux demander de me realiser un site web	as trité	2022-06-09 02:15:07	<input type="checkbox"/>
Création mobile	Jacqui	789123456	janckettill9@deviantart.com	Je vous laisse l'opportunité de me proposer un rendez-vous si vous souhaitez partager votre expérience et vos conseils sur ma démarche de développement commercial	pas trité	2022-07-03 02:15:07	<input type="checkbox"/>

Previous 1 Next

valider Delete selected

Figure 58 : liste des services demande

### 3.9 Page contact

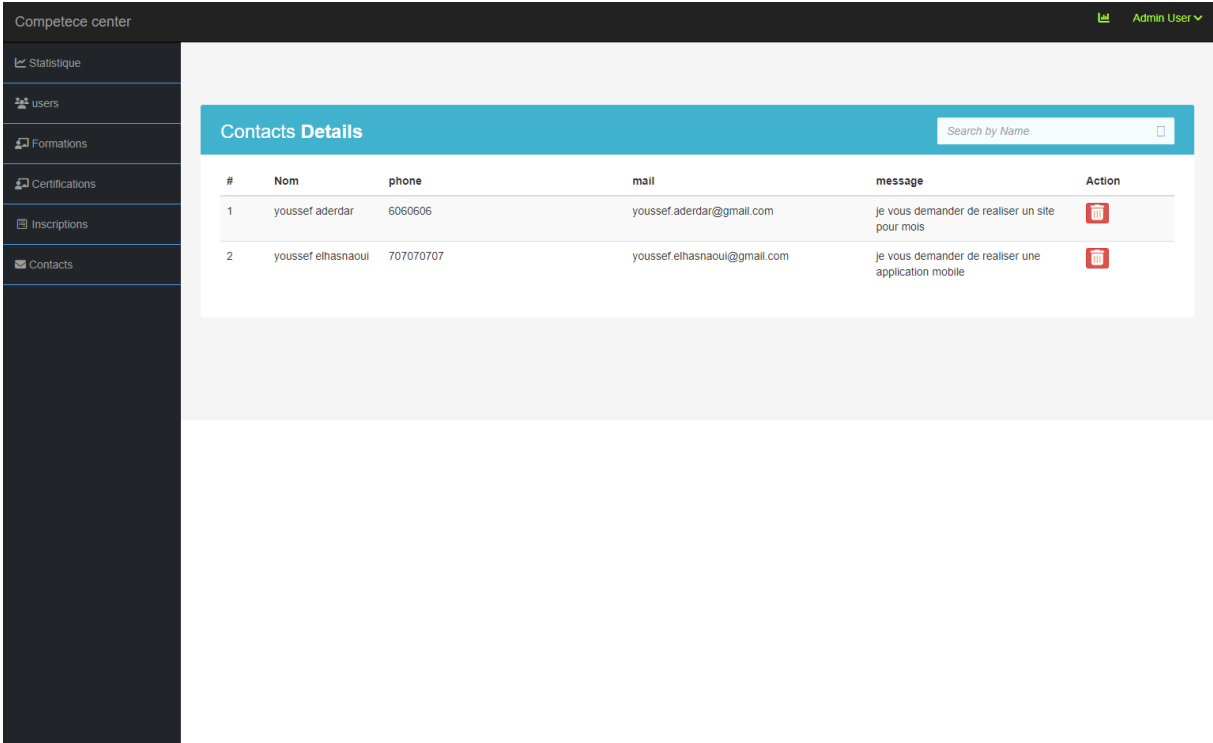

Figure 59 : Contact d'admin



# CONCLUSION ET PERSPECTIVE

Dans le cadre de notre projet de fin d'étude, nous avons conçu de développer une application de gestion des certifications et formations pour la société Competence Center. Le présent manuscrit détaille toutes les étapes par lesquelles nous sommes passés pour arriver au résultat attendu.

Nous avons essayé tout au long de notre travail de construire une application web représentant le centre et qui facilite plusieurs tâches aux apprenants comme la pré-inscription en ligne.

Ce projet nous a donné l'opportunité de s'initier à la vie professionnelle dans un milieu réel et avoir un début d'expérience significatif, et il nous a appris comment réussir de bonnes relations pour assurer un travail de groupe, comment compter sur soi pour résoudre les problèmes au cas où ils se présentent, comment être méticuleuses dans notre travail, comment être attentives aux indications de nos supérieurs, comment être bien organisées pour accomplir dans les meilleurs délais et meilleures conditions les tâches qui m'ont été confié.

Au cours de la réalisation de notre projet, nous avons été astreintes par quelques limites notamment, la contrainte du temps qui était relativement un obstacle devant l'ajout de certaines autres fonctionnalités. Cependant, il était une occasion pour mettre en évidence et déployer sur le plan pratique nos connaissances en informatique.

L'application réalisé, reste toujours extensible pour d'autres améliorations et ajouts de nouvelles fonctionnalités ou aussi pour l'entretenir et l'adapter aux besoins émergents. Comme perspectives, nous voulons fournir les méthodes de paiement en ligne au centre. Ces méthodes peuvent inclure les cartes de crédit, les cartes de débit, les cartes de paiement, les virements bancaires et bien plus encore.

# Webographie

- Documentation Laravel :

<https://laravel.com/docs/9.x>

- Documentation Bootstrap :

<https://getbootstrap.com/docs/5.2/getting-started/introduction/>

<https://www.w3schools.com/>

- Forum & Astuces :

<https://stackoverflow.com/>

<https://www.ibm.com/docs/fr>

- Tutoriels :

<https://www.youtube.com/playlist?list=PL4cUxeGkcC9hL6aCFKyagrT1RCfVN4w2Q>